

# F2 行程开关

## X2 行程开关



### 选型指南

产品名称	操作形式
X2	<input type="checkbox"/>
N: 有传动滚轮 缺省: 直动杆式	

### 产品特征

- 用作控制运动机械的行程限位，改变机械的运动方向或速度

### 技术参数



型号	操作力	动作行程	极限行程
	N	mm	mm
X2	≤15	≤8	≥9
X2-N	≤15	≤7	≥8
额定工作电压(Ue)	V	380	
额定工作电流(Ie)	A	2	
约定发热电流(Ith)	A	2	
额定冲击耐受电压(Uimp)	V	6000	
防护等级		IP10	
国家标准		GB/T14048.5	
认证证书		CCC、ISO9001	

### 外形及安装尺寸(mm)

#### ■ X2

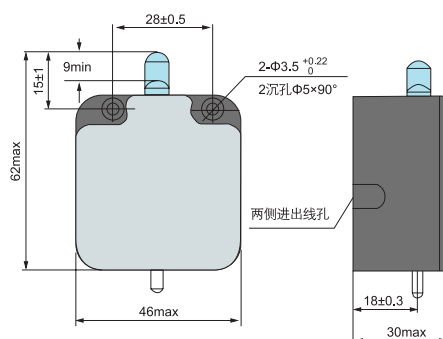

#### ■ X2-N

