

# 全新6系列

# CDM6i 塑壳断路器



## 追求卓越 行业智选

**DELIXI**  
ELECTRIC  
德力西电气

守护用电安全 创造生活之美





## 德力西电气 —— 成为有温度的国际化低压电气领军企业

作为中国改革开放第一代优秀民营企业，德力西集团历经近四十载的不懈奋斗，在广大客户和合作伙伴的长期信赖支持下，于2007年与全球500强施耐德电气强强携手，合资成立德力西电气有限公司（简称“德力西电气”）。德力西电气业务覆盖配电电气、工业控制自动化、家居电气三大领域，致力于以高性价比、高效率和高质量的产品与服务，为全球新兴市场客户创造舒适、美观、安全、智能的居家用电环境和专业、安全、可靠、高效的工业自动化用电环境，创领中国低压电气行业企业发展新模式。

我们以客户和合作伙伴的利益为出发点，坚持以技术创新、质量保障、五星服务、品牌驱动为经营理念，打造电气全产业链新生态。我们拥有700多家一级代理商、60000多家线下门店、多个线上销售平台和合作伙伴、5个研发中心、3个国家级实验室、3大自动化工业生产基地、五星级客户支持服务团队、17个国内物流中心以及数十个运输合作伙伴、1个国际物流中心和在发展中国家的4大业务合作伙伴，以及持续一致的全方位品牌建设及宣传，致力在全球范围内创造最佳客户体验闭环。

我们秉承“客户第一、合作、敏捷、创新、超越”的价值观，全心全意服务于我们的客户。同时携手合作伙伴建立具有统一价值观的社会责任生态圈，通过“德基金”全情回馈社会，用实际行动践行企业社会责任。持续打造具有德力西电气特色的“一老一小传统文化”的企业公益品牌，构建一个有温度的国际化低压电气领军企业。



芜湖生产基地



杭州生产基地



濮阳生产基地

**德力西电气有限公司**  
DELIXI ELECTRIC LTD

浙江省温州市乐清市柳市镇德力西高科技工业园区

电话:(86-577)6177 8888

传真:(86-577)6177 8000

客服热线:400-826-8008

[www.delixi-electric.com](http://www.delixi-electric.com)



官网



官方订阅号



官方抖音号

# 全新6系列



新规格 · 新性能 · 新应用

**CDM6i**  
塑壳断路器

追求卓越  
行业智选

# 全新6系列 | CDM6i 塑壳断路器

## 优化产品规格 提供更多选择

8个壳架电流规格，新增125A/160A壳架规格，壳架分布更合理

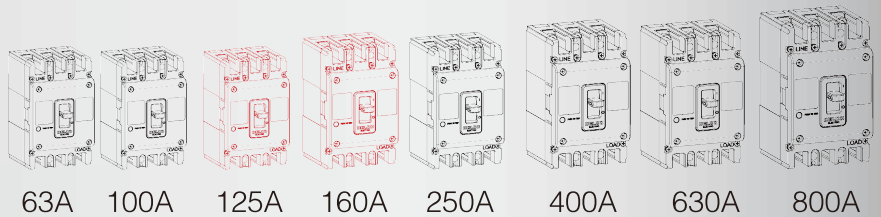

63A 100A 125A 160A 250A 400A 630A 800A

拥有L/M/S/H四种分断能力，分断选择更适用

	63AF	100AF	125AF	160AF	250AF	400AF	630AF	800AF
L:35KA	✓	✓	✓	✓	✓			
L:50KA						✓	✓	✓
M:50KA	✓	✓		✓	✓			
M:70KA						✓	✓	✓
S:70KA		✓		✓	✓			
H:100KA						✓	✓	✓

体积更精巧，减小配电柜尺寸，节约成本，保障安全

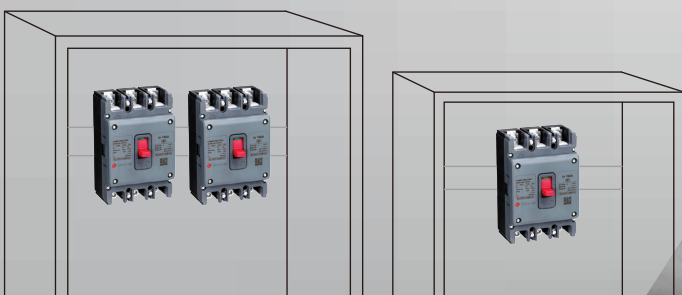

# 全新6系列 | CDM6i 塑壳断路器

## 优化产品性能 满足行业应用

创新灭弧室设计，提高断路器分断能力和使用寿命



更长使用寿命，机械寿命达40000次，电气寿命达8000次

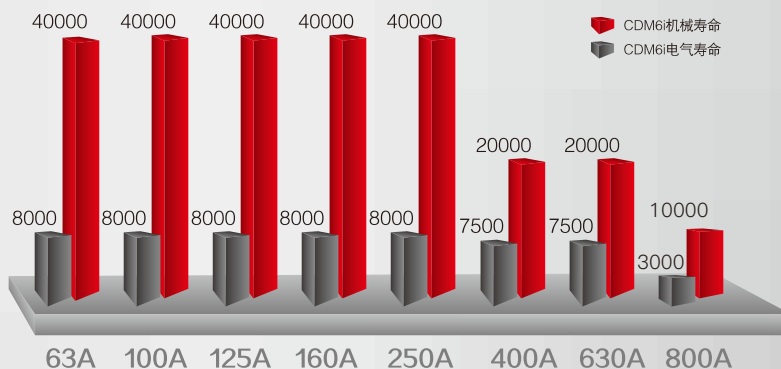

额定电压可达690V, 满足工业用电需求

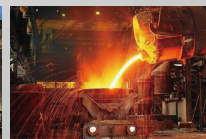

# 全新6系列 | CDM6i 塑壳断路器

## 优化行业服务 提高使用体验

配置齐全的电气安装附件，满足多样化操作

### 电气附件



分励脱扣器



辅助开关



欠压脱扣器



报警触头



CD2电操机构



漏电报警模块

### 机械附件



圆形手操



方形手操



相间隔板



扩展端子

### 安装附件



插入式



抽出式



固定板后接线

面盖可拆卸设计，用户自行安装和拆卸模块化附件，轻松便捷

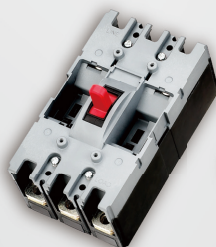

模块安装一

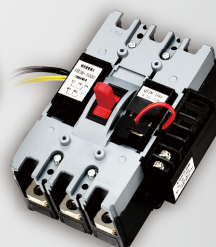

模块安装二

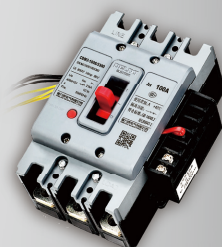

模块安装三

贴心服务行业客户，售后服务五星认证、  
18小时现场支持，提供更好使用体验



# 目录 / CONTENT

产品特性 01-01

铭牌介绍 02-02

技术参数 03-06

保护特性 07-14

低压配电保护  
电动机保护

安装方式 15-15

运行条件 16-17

海拔降容  
安全间距  
温度特性  
功率损耗

产品附件 18-28

附件概览  
机械附件  
电气附件

脱扣曲线 29-32

安装尺寸 33-44

维修保养 45-57

编码选型 58-61

订货物料 62-72

# 产品简介

## 产品概览



### 产品特性

#### 符合的标准

- GB/T 14048.1 总则
- GB/T 14048.2 断路器
- IEC 60947-1 总则
- IEC 60947-2 断路器

#### 污染等级

CDM6i 系列产品运行在污染等级为 3 级，  
IEC 60947-1 和 60664-1 标准所定义的环境（工业环境）中。

#### 抗湿热能力

干冷、干热、湿热

#### 环境温度

- 周围空气温度上限为 +70°C，下限为 -40°C；24h 平均温度不超过 35°  
(注：在 -40°C~-25°C、+40°C~+70°C 范围内使用，请与制造商联系或参见降容系数表)
- 存储温度为 -40°C 至 70°C。

#### 海拔

- 正常工作安装地点的海拔不超过 2000m。
- 如需要安装在海拔超过 2000m 的情况下，必须考虑到介电强度的改变和空气温度下降的因素，可参考海拔高度降容系数表使用，或请联系我们。

#### 湿度

正常工作时需满足：

- 在周围空气温度为 +40°C 的条件下，大气相对湿度不能超过 50%，  
如果温度较低，则可以在较高的相对湿度条件下使用。
- 最湿月份的月平均相对湿度为 90%。
- 需要考虑产品表面产生的凝露对产品性能的影响。

#### 具有隔离功能的可靠触头指示

CDM6i 系列塑壳断路器都符合 IEC 标准 60947-2 中所定义的隔离

- 隔离位置对应于 O (OFF) 位置
- 只有触头真正打开，操作手柄才能指示“OFF”位置
- 旋转手柄或电操机构不会改变触头指示系统的可靠性

经过测试，隔离功能必须保证：

- 触头指示系统的机械可靠性
- 无漏电电流
- 进出线端子之间有一定的过电压耐受能力

#### 防护等级

- 断路器本体，IP 防护等级为 IP20
- 安装在开关柜中的断路器：带有拨动手柄的断路器：IP40  
带有电操机构的断路器：IP40

# 产品简介

## 产品概览

### 铭牌介绍

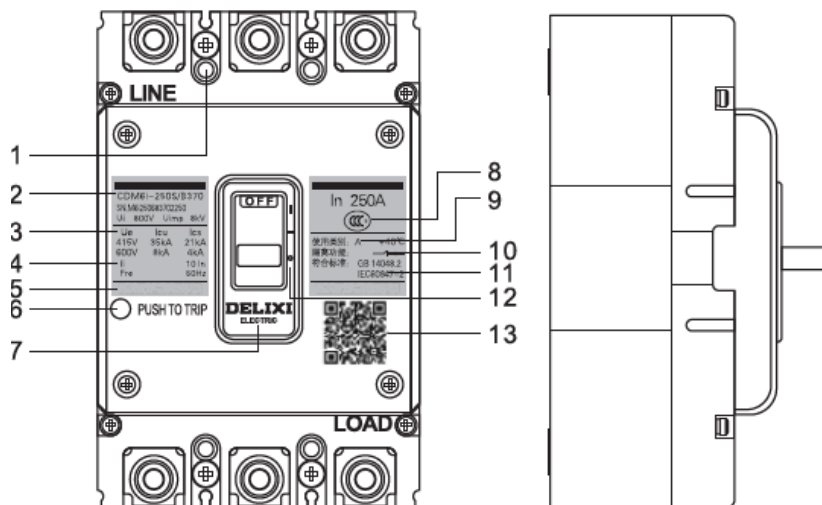

1	安装孔	6	试验按钮	11	符合标准
2	产品名称	7	制造商商标	12	合闸、脱扣、分闸
3	技术参数	8	认证标志	13	二维码
4	分断能力	9	使用类别		
5	制造商名称	10	带隔离功能的断路器		

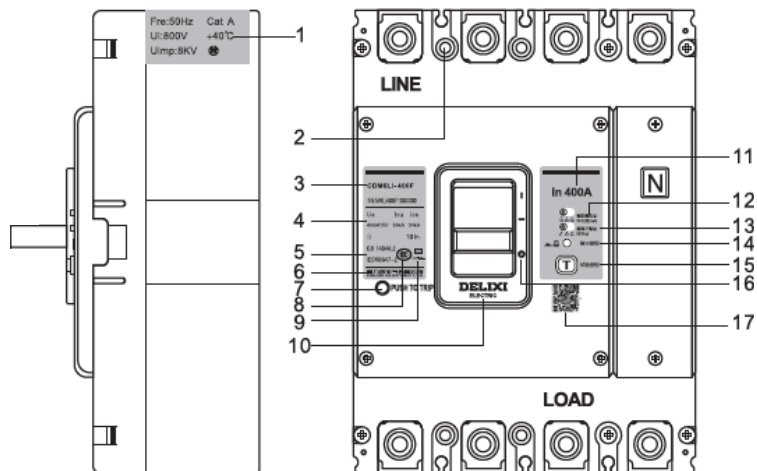

1	技术参数	7	脱扣按钮	13	极限不驱动时间
2	安装孔	8	认证标志	14	漏电指示按钮
3	产品型号	9	带隔离功能的断路器	15	漏电实验按钮
4	分断能力	10	制造商商标	16	合闸、脱扣、分闸
5	符合标准	11	额定电流	17	二维码
6	制造商名称	12	额定剩余动作电流		

# 产品简介

## CDM6i 技术参数

技术参数										
壳架电流		CDM6i-63		CDM6i-100			CDM6i-125	CDM6i-160		
额定电压Ue(V)		400/415		400/415/690			400/415	400/415/690		
额定绝缘电压Ui(V)		800		800			800	800		
额定冲击耐受电压Uimp(KV)		8		8			8	8		
额定电流In(A)		10-63		10-100	16-100		10-125	100-160		
极数 (4P-A/B 型)		3/4		3/4		3	3/4	3/4		
频率(HZ)		50/60		50/60			50/60	50/60		
		L	M	L	M	S	L	L	M	S
额定极限短路分断能力Icu (KA)	AC 400/415V	35	50	35	50	70	35	35	50	70
	AC 690V	-	-	-	8	-	-	8	8	-
额定运行短路分断能力Ics (KA)	AC 400/415V	25	30	25	35	50	21	25	35	50
	AC 690V	-	-	-	8	-	-	4	8	-
机械寿命	机械有维护	40000		40000			40000	40000		
	机械无维护	20000		20000			20000	20000		
电气寿命	AC 415V	8000		8000			8000	8000		
保护类型	配电保护	■		■			■	■		
	电动机保护	■		■			■	■		
脱扣方式	热磁脱扣	■		■			■	■		
	单磁脱扣	■		■			■	■		
接线方式	固定式板前接线	■		■			■	■		
	固定式板后接线	■		■			■	■		
	插入式板前接线	■		■			■	■		
	插入式板后接线	■		■			■	■		
	抽出式	-		-			-	-		
产品附件	欠压脱扣器MN	■		■			■	■		
	分励脱扣器 MX	■		■			■	■		
	报警触头 AL	■		■			■	■		
	辅助触头 (一开一闭)	■		■			■	■		
	辅助触头 (二开二闭)	■		■			■	■		
	拓展端子	■		■			■	■		
	交直流通用电操机构	■		■			■	■		
	圆形手操	■		■			■	■		
	方形手操	■		■			■	■		
	圆形延伸旋转手柄	■		■			■	■		
方形延伸旋转手柄	■		■			■	■			
相间隔板	■		■			■	■			
派生产品	过载报警不脱扣	-	-	■	■	-	-	■	■	
附件模块化安装	■		■			■	■			
隔离功能	■		■			■	■			
使用类别	A类		A类			A类	A类			
认证	CCC/CE		CCC/CE			CCC/CE	CCC/CE			
尺寸-固定前连接 W(宽)*H(高)*D(深)	3P (mm)	75*130*68	75*130*68	92*150*93.5	75*130*68	107*165*76	107*165*94			
	4P (mm)	100*130*68	100*130*68	122*150*93.5	100*130*68	142*165*76	142*165*94			

备注:

- CDM6i-63/100/125AF, 40A 以下, 最小 400A 起保护动作; 40A 以上, 为 10/12In.
- 4 极产品 N 相分为 A,B 两种类型: A 型: N 相不安装过电流脱扣元件, 且 N 相始终接通, 不与其他三相一起合分  
B 型: N 相不安装过电流脱扣元件, 且 N 相始终与其他三相一起合分 (N 相先合后分)
- 仅 100M、100S、160M、160S、250M、250S 规格单磁脱扣产品可选过载报警不脱扣功能, 过载报警不脱扣产品不具备过载保护功能, 仅适用于过载报警不脱扣场所



# 产品简介

## CDM6Li 技术参数

### 基本参数

		CDM6Li-125			CDM6Li-160			
额定电压Ue(V)		400/415			400/415			
额定电流In(A)		16/20/25/32/40/50/63/80/100/125			100/125/140/160			
额定绝缘电压Ui(V)		800			800			
额定冲击耐受电压Uimp(KV)		8			8			
极数Pole		3/4 (A,B)			3/4 (A,B)			
额定剩余动电流 IΔn mA (三档可调)	非延时型	30mA,100mA,300mA			30mA,100mA,300mA			
		100mA,300mA,500mA			100mA,300mA,500mA			
	延时型	100mA,300mA,500mA			100mA,300mA,500mA			
额定剩余不动作电流 Ino mA		50% IΔn			50% IΔn			
非延时型: 分断时间s		≤0.1			≤0.1			
固定延时: 2IΔn 极限不驱动时间s		0.1/0.2/0.3/0.4/0.5/1			0.1/0.2/0.3/0.4/0.5/1			
延时可调型: 2IΔn时的极限不驱动时间 s		Y1: 0.1/0.2/0.3s			Y1: 0.1/0.2/0.3s			
		Y2: 0.4/0.5/1s			Y2: 0.4/0.5/1s			
分断能力		C	L	M	C	L	M	
Icu (415V) 50Hz		25	35	50	25	35	50	
Ics (415V) 50Hz		15	25	35	15	25	35	
额定剩余短路接通能力 IΔm(KA)		25% Icu	25% Icu		25% Icu	25% Icu		
机械寿命 有维护		20000	40000		20000	40000		
机械寿命 无维护		10000	20000		10000	20000		
电气寿命 400V		4000	8000		4000	8000		
附件模块化安装		■			■			
隔离功能		■			■			
保护类型		配电保护			配电保护			
		电动机保护			电动机保护			
脱扣方式		热磁脱扣			热磁脱扣			
接线方式								
固定式板前接线		■			■			
固定式板后接线		■			■			
插入式板后接线		■			■			
尺寸Dimension (mm)		3P	92x150x93.5			107*165*94		
		4P	122x150x93.5			142*165*94		
产品附件								
分励脱扣器		■			■			
报警触头		■			■			
辅助触头 (一开一闭)		■			■			
辅助触头 (二开二闭)		■			■			
漏电报警动作模块		■			■			
漏电报警不动作模块		■			■			
拓展端子		■			■			
电子型电动机操作机构 CD2		■			■			
圆形手操		■			■			
圆形延伸旋转手柄		■			■			
方形手操		■			■			
方形延伸旋转手柄		■			■			
相间隔板		■			■			
认证		CCC/CE			CCC/CE			

注: 当额定剩余电流 In 为 30mA-100mA-300mA 这个档位时, 其延时时间只能选择非延时型



# 保护特性

## 低压配电保护

### 热磁固定式脱扣器

#### 热磁固定式脱扣器

CDM6i 63AF ~ 800AF

额定电流 (A) 40°C 时 $I_n$	10	16	20	25	32	40	50	63	80	100	125	140	160	180	200	225	250	315	350	400	500	630	700	800	
63	■	■	■	■	■	■	■	■																	
100	■	■	■	■	■	■	■	■	■	■															
125	■	■	■	■	■	■	■	■	■	■	■														
160										■	■	■	■												
250										■	■	■	■	■	■	■	■								
400															■	■	■	■	■	■	■				
630																					■	■	■		
800																							■	■	■

#### 过载保护 (热保护)

脱扣电流值 (A) 固定 (1.3 $I_n$ )

#### 短路电流保护 (磁保护)

短路电流值 (A) 固定 (10 $I_n$ )

#### 保护

配有 TM 热磁脱扣器的断路器，主要用于保护变压器供电的配电系统上的电缆。

#### 过载保护：热保护 (I<sub>r</sub>)

过载保护功能以双金属片为基础，提供反时限曲线，如果超出该限值，则双金属片的变形可使断路器操作机构脱扣。

#### 短路保护：磁保护 (I<sub>i</sub>)

磁保护通过一个磁脱扣装置来实现短路保护，一旦短路电流超过设定值，断路器会瞬间脱扣。

短路保护 I<sub>i</sub> 不可调

# 保护特性

## 电动机保护

电动机馈线回路保护参数取决于：

- 应用（所驱动设备的类型、操作安全、操作频次等）
- 负载或应用的连续性等级
- 适用的生命和财产保护标准

所需电气功能：

- 通断电，一般在高耐受等级下
- 适用于电动机的过载和短路保护
- 附加的特殊保护

电动机馈线回路必须遵守有关接触器及其保护的 IEC 60947-4-1 的要求：

- 馈线回路组件的配合
- 热继电器的脱扣等级
- 接触器的使用类别
- 绝缘配合

过载： $I < 10 \cdot I_n$

起因：

- 配电系统异常（比如断相、过压或欠压等）引起的电气故障
- 操作错误（比如力矩过高）或电动机损坏（比如轴承振动）引起的机械问题  
这两种情况都会导致启动时间过长

阻抗短路： $10 \cdot I_n < I < 50 \cdot I_n$

此类短路一般由电动机绕组绝缘恶化或电源电缆损坏造成

短路： $I > 50 \cdot I_n$

此类故障相对较少，一般由维护时的连接错误造成

### 电动机馈线回路的功能

电动机馈线回路包括一组用于电动机保护和控制、以及馈线回路自保护的装置。

#### 隔离

隔离带电导体和上端配电系统，以便使维护人员在无风险的情况下进行对电动机馈线回路的维护工作。该功能由电动机保护断路器实现，需具备触头指示位置可靠指示。

#### 通断电

可手动、自动或远程控制电动机（ON/OFF），并需考虑启动时的过载和使用寿命。该功能由接触器提供。

当接触器的电磁圈通电，接触器将闭合，通过断路器，上端电源和电动机的回路将导通。

#### 基本保护

- 短路保护：

尽可能快地检测和分断大短路电流，以避免对设备的损害。该功能由带磁保护的断路器或带电子脱扣单元的断路器实现

- 过载保护：

在电动机和导体的温升破坏绝缘性之前，检测到过载电流并关闭电机。该功能可由热磁保护断路器或独立热继电器实现。

- 相不平衡或缺相保护：

相不平衡或缺相会引发温升和制动力矩，进而导致电动机过早老化。这些效应在启动期间尤为突出，因此，保护需非常迅速。

# 保护特性

## 电动机保护

### 电动机馈线解决方案

标准 IEC 60947 定义了三类元件组合来保护电动机馈线回路，

#### • 三个元件

磁保护断路器 + 接触器 + 热继电器

#### • 两个元件

具有过载和短路保护的断路器 + 接触器

#### • 一个元件

具有过载和短路保护的断路器 + 接触器集成在一个解决方案中

### 设备配合

电动机馈线回路中的各元件需相互配合。根据设备的运行条件、并遵循短路检测的标准，IEC60947-4-1 标准定义了三种类型的配合

#### 1 型配合

无生命或财产为限

接触器或热继电器可能会损害

继续使用前，可能需要维修和更换

#### 2 型配合

无生命或财产危险

不允许出现损坏或调整。可接受接熔焊的风险，但它们要可以轻易地分离

事故后须确保隔离。电动机馈线须适于在无需修理或更换部件的情况下继续使用

重新投入使用前，快速检查就足够

#### 3 完全配合

构成电动机馈线回路的设备，不得出现损坏或熔焊的风险。该电动机馈线须在无需修理或更换部件情况下适于继续使用。

这一等级的配合由集成的一个设备提供解决方案

# 保护特性

## 电动机保护

### 接触器的使用类别

对于一个给定的电动机馈线方案，使用类别决定了有关运行频率和寿命的接触器耐受能力。如果基于应用情况的运行条件进行选型，可能会是接触器和断路器保护过大。IEC60947 标准定义了接触器的以下几种使用类别

接触器使用类别	负载类型	控制功能	典型应用
AC1	非感性	通电	供暖、配电
AC2	滑环式电动机	启动 运行期间关闭电机 逆流制动 点动	拉丝机
AC3	鼠笼式电动机	启动 运行期间关闭电机	压缩机、电梯、泵、搅拌机、 自动扶梯、风机、运输系统、 空调装置
AC4		启动 运行期间关闭电机 再生制动 反向制动 点动	印刷机、拉丝机

- 使用类别 AC3- 断路器和接触器的通用配合表
- 这一类别涵盖异步鼠笼式电动机，这是一种最常见的情况（占 85%）。接触器可在 1/6 标称电压下接通启动电流和切断额定电流。切断电流无任何障碍和困难。CDM6i 的断路器 - 接触器配合表适用于 AC3 使用类别的接触器，这时可保证 2 型配合。
- 使用类别 AC4- 可能需要放大规格
- 该使用类别涵盖能再生制动或点动（频繁启动）情况下运行的异步鼠笼式电动机。接触器可在系统电压下启动电流和切断电流，由于这些困难的存在，将需要放大接触器的规格，通常也要放大对应于 AC3 类的保护断路器的规格。

# 保护特性

## 电动机保护

### 电动机馈线回路特性及解决方案

#### 热保护设备的脱扣等级

电动机馈线回路包括可内含在断路器中的热保护。保护的脱扣等级须符合电动机启动级别。根据具体的应用情况，电动机的启动时间从几秒（无载启动）到数十秒（高惯性负载）不等。IEC60947-4-1 标准定义了如下脱扣等级作为对热保护电流  $I_r$  的设置

热继电器的脱扣等级作为对 $I_r$ 的设定				
等级	1.05 $I_r$	1.2 $I_r$	1.5 $I_r$	7.2 $I_r$
5	$t > 2h$	$t < 2h$	$t < 2min$	$2s < t < 5s$
10	$t > 2h$	$t < 2h$	$t < 4min$	$4s < t < 10s$
20	$t > 2h$	$t < 2h$	$t < 8min$	$6s < t < 20s$
30	$t > 2h$	$t < 2h$	$t < 12min$	$9s < t < 30s$

#### 满载情况下鼠笼式电动机的电流

以 HP( 马力 ) 为标准值

额定工作功率	额定工作电流 $I_e(A)$						
	110-120V	200V	208V	220-240V	380-415V	440-480V	550-600V
hp							
1/2	4.4	2.5	2.4	2.2	1.3	1.1	0.9
3/4	6.4	3.7	3.5	3.2	1.8	1.6	1.3
1	8.4	4.8	4.6	4.2	2.3	2.1	1.7
1 1/2	12	6.9	6.6	6	3.3	3	2.4
2	13.6	7.8	7.5	6.8	4.3	3.4	2.7
3	19.2	11	10.6	9.6	6.1	4.8	3.9
5	30.4	17.5	16.7	15.2	9.7	7.6	6.1
7 1/2	44	25.3	24.2	22	14	11	9
10	56	32.2	30.8	28	18	14	11
15	84	48.3	46.2	42	27	21	17
20	108	62.1	59.4	54	34	27	22
25	136	78.2	74.8	68	44	34	27
30	160	92	88	80	51	40	32
40	208	120	114	104	66	52	41
50	260	150	143	130	83	65	52
60	-	177	169	154	103	77	62
75	-	221	211	192	128	96	77
100	-	285	273	248	165	124	99
125	-	359	343	312	208	156	125
150	-	414	396	360	240	180	144
200	-	552	528	480	320	240	192
250	-	-	-	604	403	302	242
300	-	-	-	722	482	361	289

注：1 hp=0.7457 W

#### 异步电动机启动参数

三相异步电动机直接启动的主要参数（满足 90% 的应用）如下所列：

$I_r$ : 额定电流

电动机满额定负载情况下的电流（例如：400V 电压，55kW 功率时约为 100Arms）。

$I_d$ : 启动电流

电动机启动时的电流。根据具体应用情况的不同，启动时间  $t_d$  为 5-30 秒不同，其平均启动电流为  $7.2I_n$ （例如：10 秒时，RMS 电流值为 720A）。

这些值决定了脱扣等级和所有其它所需的“长启动”保护设备。

$I''_d$ : 峰值启动电流

系统通电后前两个半波期间的瞬态电流：10-15ms，平均值为  $14I_n$ （例如：峰值 1840A）

通过选择合适的热继电器脱扣等级，保护设置必须要能够有效地保护电动机，并要允许通过峰值启动电流。

# 保护特性

## 电动机保护

### CDM6i 电动机馈线回路解决方案

CDM6i 电动机保护系列

CDM6i 脱扣单元可被用来组成两元件或三元件的电动机馈线回路解决方案。

#### 三元件解决方案

1 个带磁保护 (3200) 的 CDM6i 断路器

1 个 CDC6i 接触器

1 个 CDR6i 热继电器

#### 两元件解决方案

1 个带热磁保护 (3300) 的 CDM6i 断路器

1 个 CDC6i 接触器

#### 三元件解决方案选型表

U=220/240V

电机 P (kw)	I(A) 220V	I(A) 240V	le 最大 (A)	断路器类型	额定电流	接触器类型	热继电器类型	I <sub>rth</sub> (A)
1.1	5	4.5	6	CDM6i-32002	10	CDC6i-0911	CDR6i-18 5~7A	4/6
1.5	6.5	6	8	CDM6i-32002	10	CDC6i-0911	CDR6i-18 6.3~9A	5.5/8
2.2	9	8	10	CDM6i-32002	16	CDC6i-1211	CDR6i-18 9~12A	7/10
3	12	11	12.5	CDM6i-32002	20	CDC6i-1811	CDR6i-18 11~15A	9/13
4	15	14	18	CDM6i-32002	32	CDC6i-1811	CDR6i-18 14~18A	12/18
5.5	21	19	25	CDM6i-32002	40	CDC6i-2511	CDR6i-32 23~32A	17/25
6.3	24	22	25	CDM6i-32002	40	CDC6i-2511	CDR6i-32 23~32A	17/25
7.3	28	25	32	CDM6i-32002	50	CDC6i-3211	CDR6i-32 23~32A	23/32
10	36	33	40	CDM6i-32002	63	CDC6i-4011	CDR6i-95 37~50A	30/40
11	39	36	40	CDM6i-32002	63	CDC6i-4011	CDR6i-95 37~50A	30/40
15	52	48	63	CDM6i-32002	100	CDC6i-6511	CDR6i-95 55~70A	48/65
18.5	63	59	63	CDM6i-32002	125	CDC6i-6511	CDR6i-95 55~70A	48/65
22	75	70	80	CDM6i-32002	160	CDC6i-8011	CDR6i-95 80~95A	63/80
30	100	95	100	CDM6i-32002	200	CDC6-115	CDR6-185 90~115A	60/100
37	125	115	150	CDM6i-32002	225	CDC6-150	CDR6-185 130~160A	90/150
45	150	140	150	CDM6i-32002	250	CDC6-150	CDR6-185 130~160A	90/150
55	180	170	185 220	CDM6i-32002	315	CDC6-225	CDR6-630 180~250A	132/220
75	250	235	265	CDM6i-32002	400	CDC6-265	CDR6-630 230~320A	200/330
90	300	270	320	CDM6i-32002	500	CDC6-330	CDR6-630 290~400A	200/330

# 保护特性

## 电动机保护

三元件解决方案选型表

U=380/415V

电机 P (kw)	I(A) 380V	I(A) 415V	Ie 最大 (A)	断路器 类型	额定 电流	接触器 类型	热继电器 类型	I <sub>th</sub> (A)
2.2	5.3	4.8	6	CDM6i-32002	10	CDC6i-0911	CDR6i-18 5~7A	4/6
3	7	6.5	8	CDM6i-32002	16	CDC6i-0911	CDR6i-18 6.3~9A	5.5/8
4	9	8.2	10	CDM6i-32002	16	CDC6i-1211	CDR6i-18 9~12A	7/10
5.5	12	11	12.5	CDM6i-32002	20	CDC6i-1811	CDR6i-18 11~15A	9/13
7.5	16	14	18	CDM6i-32002	32	CDC6i-1811	CDR6i-18 14~18A	12/18
10	21	19	25	CDM6i-32002	40	CDC6i-2511	CDR6i-32 23~32A	17/25
11	23	21	25	CDM6i-32002	40	CDC6i-2511	CDR6i-32 23~32A	17/25
15	30	28	32	CDM6i-32002	50	CDC6i-3211	CDR6i-32 23~32A	23/32
18.5	37	34	40	CDM6i-32002	63	CDC6i-4011	CDR6i-95 37~50A	30/40
22	43	40	50	CDM6i-32002	80	CDC6i-4011	CDR6i-95 37~50A	37/50
30	59	55	63	CDM6i-32002	100	CDC6i-6511	CDR6i-95 55~70A	48/65
37	72	66	80	CDM6i-32002	125	CDC6i-6511	CDR6i-95 80~95A	63/80
45	85	80	100	CDM6i-32002	160	CDC6i-8011	CDR6-185 90~115A	60/100
55	105	100	115	CDM6i-32002	200	CDC6-115	CDR6-185 90~115A	90/150
75	140	135	150	CDM6i-32002	250	CDC6-150	CDR6-185 130~160A	90/150
90	170	160	185	CDM6i-32002	315	CDC6-150	CDR6-630 180~250A	132/220
110	210	200	220	CDM6i-32002	400	CDC6-225	CDR6-630 180~250A	132/220
132	250	230	265	CDM6i-32002	400	CDC6-265	CDR6-630 230~320A	200/330
160	300	270	320	CDM6i-32002	500	CDC6-330	CDR6-630 290~400A	200/330

# 保护特性

## 电动机保护

两元件解决方案选型表

U=220/240V

电机 P(kw)	I(A) 220V	I(A)240V	le 最大 (A)	断路器类型	额定电流	接触器类型	lrth(A)
1.1	5	4.5	6	CDM6i-33002	10	CDC6i-0911	4/6
1.5	6.5	6	8	CDM6i-33002	16	CDC6i-0911	5.5/8
2.2	9	8	10	CDM6i-33002	16	CDC6i-1211	7/10
3	12	11	12.5	CDM6i-33002	16	CDC6i-1811	9/13
4	15	14	18	CDM6i-33002	25	CDC6i-1811	12/18
5.5	21	19	25	CDM6i-33002	25	CDC6i-2511	17/25
6.3	24	22	25	CDM6i-33002	25	CDC6i-2511	17/25
7.3	28	25	32	CDM6i-33002	50	CDC6i-3211	23/32
10	36	33	40	CDM6i-33002	50	CDC6i-4011	30/40
11	39	36	40	CDM6i-33002	50	CDC6i-4011	30/40
15	52	48	63	CDM6i-33002	100	CDC6i-6511	48/65
18.5	63	59	63	CDM6i-33002	100	CDC6i-6511	48/65
22	75	70	80	CDM6i-33002	100	CDC6i-8011	63/80
30	100	95	100	CDM6i-33002	160	CDC6-115	60/100
37	125	115	150	CDM6i-33002	160	CDC6-150	90/150
45	150	140	150	CDM6i-33002	160	CDC6-150	90/150
55	180	170	185 220	CDM6i-33002	200 320	CDC6-225	132/220
75	250	235	265	CDM6i-33002	320	CDC6-265	200/330
90	300	270	320	CDM6i-33002	320	CDC6-330	200/330

U=380/415V

电机 P(kw)	I(A) 380V	I(A)415V	le 最大 (A)	断路器类型	额定电流	接触器类型	lrth(A)
2.2	5.3	4.8	6	CDM6i-33002	10	CDC6i-0911	4/6
3	7	6.5	8	CDM6i-33002	16	CDC6i-0911	5.5/8
4	9	8.2	10	CDM6i-33002	16	CDC6i-1211	7/10
5.5	12	11	12.5	CDM6i-33002	16	CDC6i-1811	9/13
7.5	16	14	18	CDM6i-33002	25	CDC6i-1811	12/18
10	21	19	25	CDM6i-33002	25	CDC6i-2511	17/25
11	23	21	25	CDM6i-33002	25	CDC6i-2511	17/25
15	30	28	32	CDM6i-33002	50	CDC6i-3211	23/32
18.5	37	34	40	CDM6i-33002	50	CDC6i-4011	30/40
22	43	40	50	CDM6i-33002	50	CDC6i-5011	37/50
30	59	55	63	CDM6i-33002	100	CDC6i-6511	48/65
37	72	66	80	CDM6i-33002	100	CDC6i-8011	63/80
45	85	80	100	CDM6i-33002	100	CDC6-115	60/100
55	105	100	115	CDM6i-33002	160	CDC6-115	90/150
75	140	135	150	CDM6i-33002	160	CDC6-150	90/150
90	170	160	185	CDM6i-33002	200	CDC6-185	132/220
110	210	200	220	CDM6i-33002	250 320	CDC6-225	132/220
132	250	230	265	CDM6i-33002	320	CDC6-265	200/330
160	300	270	320	CDM6i-33002	320	CDC6-330	200/330

# 运行条件

## 安装方式

### CDM6i 安装方式

CDM6i 系列断路器有固定式、插入式、抽出式，三种安装方式

#### F 固定式

- 相同的上下端子
- 可以直接接母线，也可以提供扩展端子与电缆连接。
- 固定式板后接线端子：方便产品在板后的安装与连接
- 断路器深度有 7 种：CDM6i-63/100L/125L、CDM6i-100M/S CDM6Li-125、CDM6i-160L/250L  
CDM6i-160MS/250MS、CDM6Li-160/250、CDM6i-400/630  
CDM6Li-400、CDM6i-800 CDM6Li-630

#### P 插入式

- 插入式结构是通过固定式断路器上增加“插入式套件”来实现
- 在不接触进出线及安装底座的情况下，拔出或快速更换断路器
- 允许预先安装插入式底座，方便用户后期增加断路器
- 当断路器底板安装时，可以隔离电源电缆
- 松开上下固定螺钉可将断路器拔出

#### W 抽出式

- 抽出式结构是在底座和断路器上各安装两个侧板，与插入式配置类似，抽出式断路器具备插入式的所有优点，而且非常便于操作。
- 抽出式断路器具有三个位置：
  - 连接位置：电源回路接通
  - 抽出位置：电源回路断开，可以操作断路器以检查辅助回路
  - 移开断路器：断路器可以从底座上取下来。

	FF	FR	PF	PR	WD
	固定板前	固定板后	插入板前	插入板后	抽出式
CDM6i-63	■	■	■	■	
CDM6i-100	■	■	■	■	
CDM6i-125	■	■	■	■	
CDM6i-160	■	■	■	■	
CDM6i-250	■	■	■	■	
CDM6i-400	■	■		■	
CDM6i-630	■	■		■	
CDM6i-800	■	■		■	■
CDM6Li-125	■	■	■	■	
CDM6Li-160	■	■	■	■	
CDM6Li-250	■	■	■	■	
CDM6Li-400	■	■		■	
CDM6Li-630	■	■		■	

# 运行条件

## 运行条件

### 海拔高度降容

高度在 2000 米以下不会对断路器性能有影响。超过这个高度，必须考虑空气绝缘特性和冷却能力的下降因素；下表给出的修正系数用于安装海拔高度超过 2000 米的情况：

海拔高度 (m)	2000	2500	3000	3500	4000	4500	5000
绝缘电压 $U_i$ (V)	800	728	728	664	664	616	616
冲击耐受电压 $U_{imp}$ (kV)	8	7	7	6.5	6.5	6	6
最大工作电压 $U_e$ (V)	690	690	690	660	600	600	550
40°C 环境下热额定值 $I_n$ (A)	$1I_n$	$0.98I_n$	$0.94I_n$	$0.92I_n$	$0.88I_n$	$0.86I_n$	$0.85I_n$

注：

在高原环境下，分断能力按对应的额定工作电压需要进行降容，一般在 75%~50% 之间选择，与海拔高度成反比。详情可与德力西电气技术部门沟通。

引用 GB/T 20645 特殊环境条件 高原用电压电器技术要求。

# 运行条件

## 运行条件

### 温度影响特性

#### 高温对脱扣器性能的影响（高温降容特性）

当温度超过 40°C 时，过载保护会发生很小的变化，脱扣器时间 / 电流曲线中，断路器的  $I_n$  整定值必须按照以下系数进行修正

断路器型号	环境温度 °C				
	40	45	50	55	60
CDM6i-63/100L/125L	1	0.96	0.89	0.83	0.75
CDM6i-100M/S CDM6Li-125	1	0.96	0.89	0.83	0.75
CDM6i-160A/250A CDM6Li-160A/250A	1	0.92	0.85	0.79	0.71
CDM6i-400A/630A CDM6Li-400	1	0.94	0.87	0.81	0.73
CDM6i-800A CDM6Li-630	1	0.95	0.88	0.82	0.74

### 三极总功率损耗

断路器型号	额定电流	板前接线（标配）	板后接线	插入式接线	抽出式接线
CDM6i-63/100L/125L	63/100/125	24/26/28	27/29/31	28/29/32	-
CDM6i-100M/S CDM6Li-125	100	40	50	50	-
CDM6i-160A/250A CDM6Li-160A/250A	160/250	60/63	87/90	87/90	-
CDM6i-400A/630A CDM6Li-400	400/630	115/180	120/190	125/200	128/205
CDM6i-800A CDM6Li-630	800	200	230	290	300

# 附件

## 附件概览

### CDM6i 系列附件

#### CDM6i- 附件产品清单

电气附件：分励脱扣器，欠压脱扣器，辅助触头，报警触头，辅助报警一体，漏电报警模块

机械附件：相间隔板，拓展端子，手操机构，电操机构

安装附件：固定板后附件，插入式附件，抽出式附件

#### 附件爆炸图

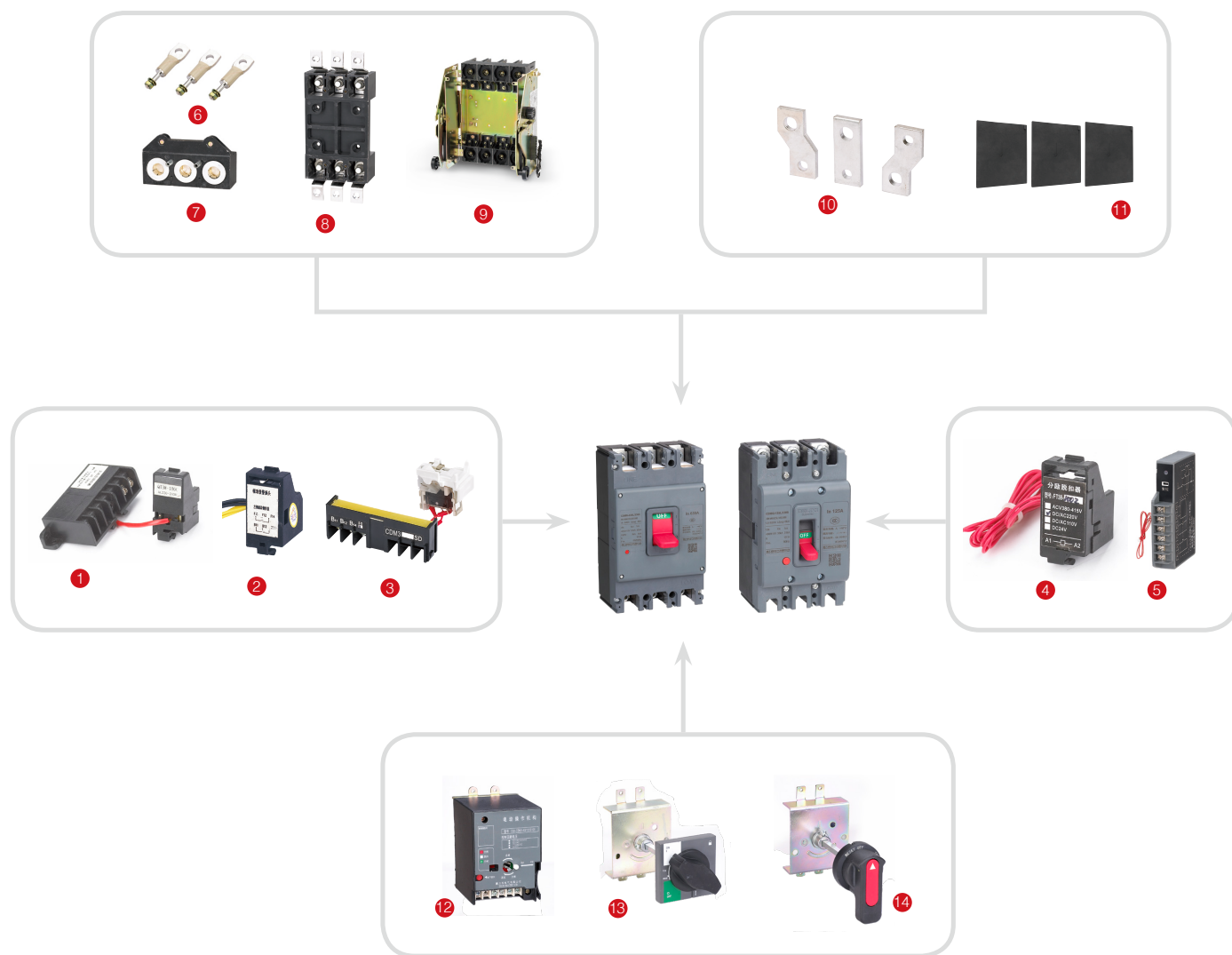

1	欠压脱扣器	6	固定板后接线	11	相间隔板
2	辅助触头	7	插入式板后接线	12	电操机构
3	报警触头	8	插入式板前接线	13	方形手操
4	分励脱扣器	9	抽出式接线	14	圆形手操
5	漏电报警模块	10	拓展端子		

## 附件

### 附件



#### 机械附件

##### 相间隔板

相间隔板可增强相间导体绝缘性能，即使在开关安装好后，也可以从正面插槽安装。相间隔板出厂标配。

#### 拓展端子

拓展端子连接到断路器的标准端子上，从而在较小的空间内提供多种接线方案：

- 直扩展端子
- 极间距扩展端子

母排、拓展端子可以连接到断路器的进线或者出线端。

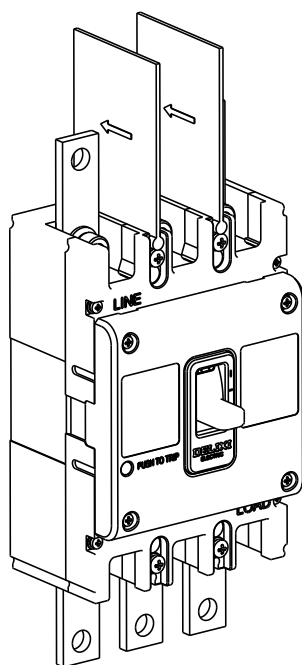
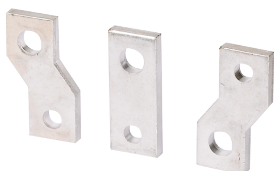

# 附件

## 附件

### 手柄操作机构

通过手柄的旋转方式来操作断路器，符合人体工程设计的旋转手柄使断路器操作更灵活。

有 2 种形式的旋转手柄操作机构：

- 直接旋转手柄（圆形手操，方形手操）
- 延伸旋转手柄（圆形延伸手操，方形延伸手操）

用户可视化信息 / 设置：

- 3 个位置指示：分闸（OFF），合闸（ON），脱扣（TRIP）
- 门打开时，断路器不能合闸
- 合闸时无法开门
- 延伸手柄的轴长可以定制，依据断路器背部到门的距离而定

手操安装示意图

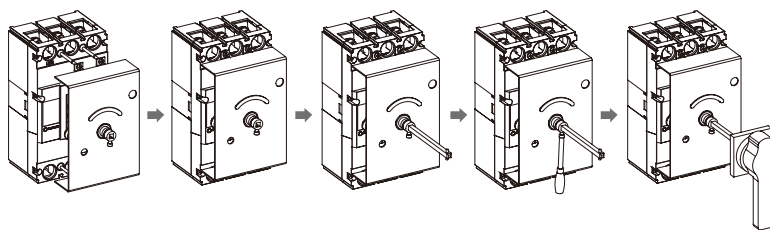

- 1、对准手操安装方向
- 2、拧紧安装螺丝
- 3、装加长螺杆
- 4、固定螺杆
- 5、装加长手柄

圆形手操

断路器型号	A	备注
CDM6i-63/100L/125L	65	A 尺寸 65 或 95 可选， 默认为 65
CDM6i-100M/S CDM6Li-125	65	
CDM6i-160/250A CDM6Li-160/250A	65	
CDM6i-400/630A CDM6Li-400A	95	A 尺寸 95 或 125 可选， 默认为 95
CDM6i-800A CDM6Li-630A	95	

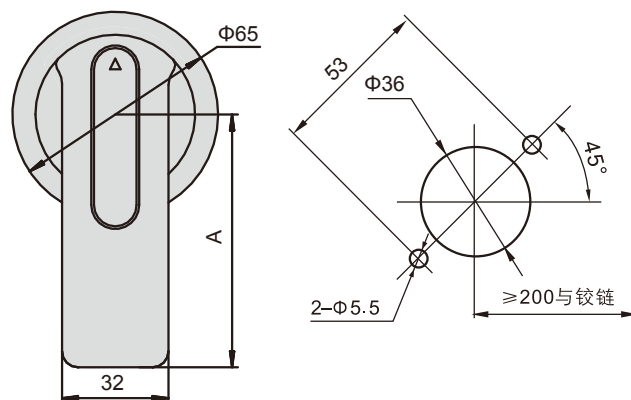

# 附件

## 附件

### 方形手操

断路器型号	L	H
CDM6i-63/100L/125L	80	80
CDM6i-100M/S CDM6Li-125	80	80
CDM6i-160/250A CDM6Li-160/250A	80	80
CDM6i-400/630A CDM6Li-400A	94	94
CDM6i-800A CDM6Li-630A	94	94

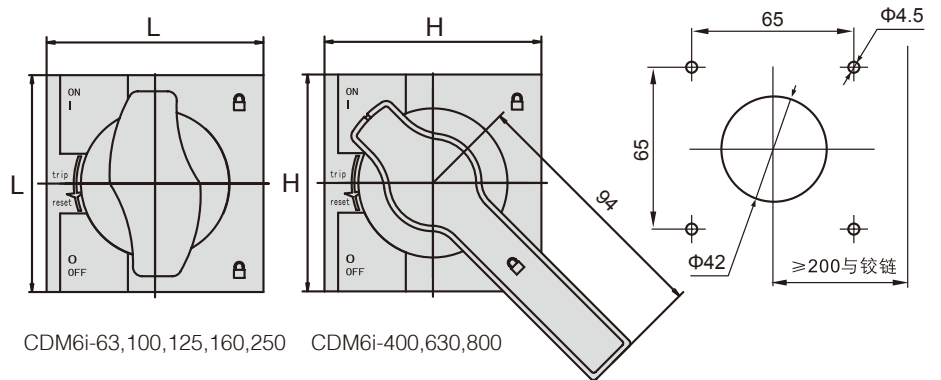

### 延伸转动手柄

断路器型号	C	D	E	H	K
CDM6i-63/100L/125L	25	111	75	54	20
CDM6i-100M/S CDM6Li-125	30	129	92	57	20
CDM6i-160/250A CDM6Li-160/250A	35	143	100	54	20
CDM6i-400/630A CDM6Li-400A	44	215	150	78	20
CDM6i-800A CDM6Li-630A	70	243	-	76	20

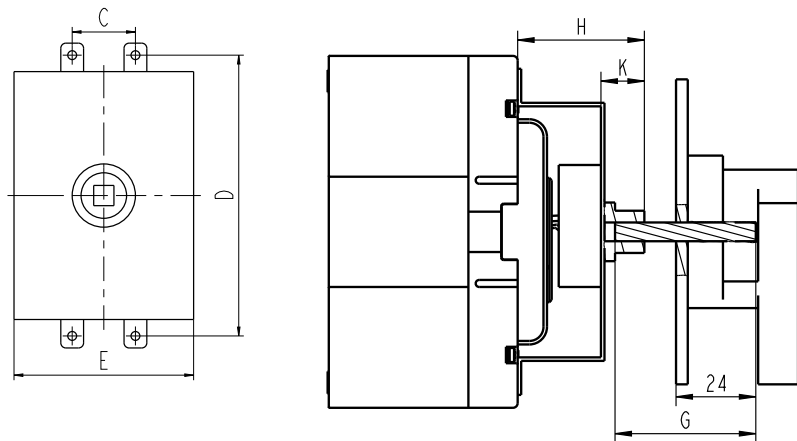

注：G 处连杆长度：1. 直接旋转手柄长度为 42mm

2. 延伸旋转手柄（圆形、方形）默认长度为 150mm，如需定制请联系厂方。

# 附件

## 附件

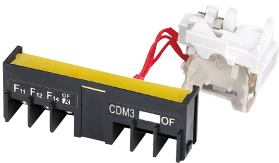

### 电气附件

#### 辅助触头、报警触头

##### 辅助触头:

接在开关电器辅助回路中，用于指示断路器在通电 (ON) 或不通电 (OFF 或 Trip) 状态的附件

##### 报警触头:

用于指示断路器在不脱扣 (ON 或 OFF) 或脱扣 (Trip) 状态的附件，当报警触头指示断路器在 Trip( 脱扣 ) 状态时，有以下五种可能:

- 有过载或短路故障
- 有剩余电流故障
- 人为试验按钮脱扣
- 分励脱扣器动作
- 线路故障，欠压脱扣器动作

#### 电气接线图

附件名称	合闸	分闸 / 脱扣
辅助		
附件名称	合闸 / 分闸	脱扣
报警		

#### 辅助报警触头电气参数

约定发热电流 (A)	3A	
使用类别 (GB14048.5-1)	AC15	DC13
工作电压 50/60Hz AC400V	0.3A	-
DC220V	-	0.15A

#### 辅助触头安装示意图

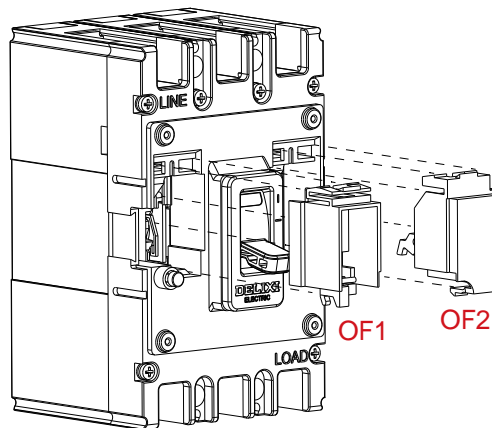

# 附件

## 附件

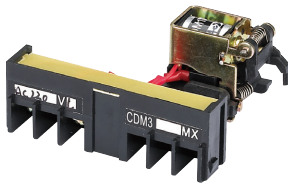
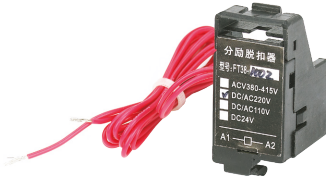

### 分励脱扣器

- 在额定控制电源电压  $U$  的 70%-110% 之间时，分励脱扣器应可靠使断路器脱扣
- 断路器通过分励脱扣器脱扣后，需就地复位

	分励线圈功耗 (W)		
	AC400V	AC230V	DC24V
CDM6i-63/100L/125L	91.6	76.1	91.2
CDM6i-100M/S CDM6Li-125	96.8	73	91.2
CDM6i-160/250 CDM6Li-160/250	112	68.6	85.3
CDM6i-400 CDM6Li-400	67	62.3	100
CDM6i-630	68	58.2	100
CDM6i-800 CDM6Li-630	163	153	120

当分励脱扣器额定控制电压为 DC24V 时，铜导线最大长度需满足以下要求：

额定控制电源电压 $U_c$ (DC24V)	导线面积	1.5mm <sup>2</sup>	2.5mm <sup>2</sup>
100% $U_c$		150m	250m
85% $U_c$		100m	160m

若不满足上表要求时，推荐采用下图进行分励脱扣器控制回路设计：

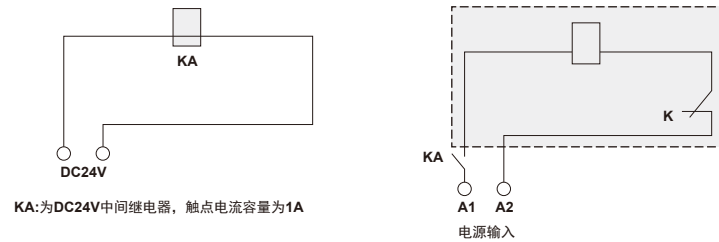

MX 安装示意图：

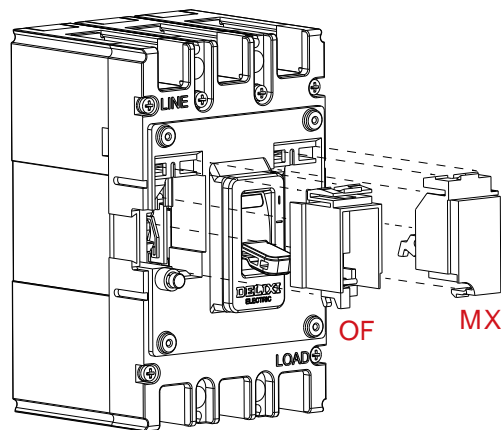

# 附件

## 附件



### 欠压脱扣器

- 在额定工作电压的 35%-70% 时，欠压脱扣器应可靠使断路器脱扣；
- 在额定工作电压的 85%-110% 时，欠压脱扣器应保证断路器能合闸；
- 在额定工作电压低于 35% 时，欠压脱扣器应防止断路器合闸。

	欠压线圈功耗 (W)	
	AC400V	AC230V
CDM6i-63/100L/125L	4	3.1
CDM6i-100M/S CDM6Li-125	3.9	3.2
CDM6i-160/250 CDM6Li-160/250	4.3	3.3
CDM6i-400 CDM6Li-400	3.6	2.5
CDM6i-630	3.4	2.5
CDM6i-800 CDM6Li-630	2	1.6

### 欠压脱扣器电气接线图

接线图

说明：X- 接线端子排。

注：虚框内为断路器内部

附件接线图

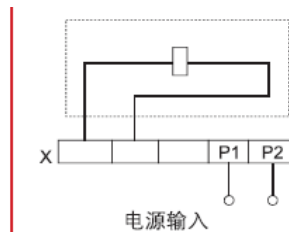

### 欠压脱扣器安装示意图：

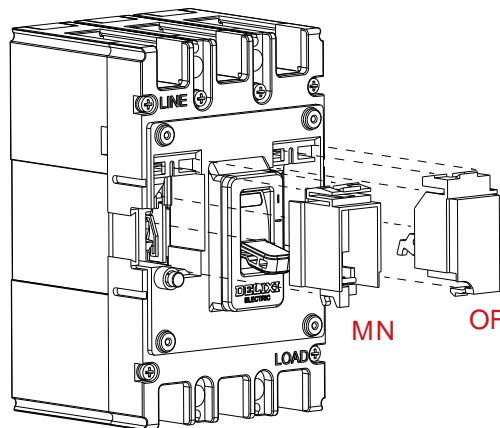

### 漏电报警模块（漏电塑壳断路器附件）



- 漏电不脱扣功能：用于当漏电达到报警界限但同时不希望系统断电的情况下，此时只报警不脱扣
- 漏电报警模块是通过发光二极管的发光起到指示报警作用，当发光二极管发出红光时，说明系统漏电超过整定值，此时常开触点转化为常闭状态，常闭触点转化为常开状态

# 附件

## 附件



### 电动操作机构

- 适用于断路器远距离电动闭合、断开及再扣以及自动化控制场合。
- 电操机构额定电压：AC400V，AC230V，50/60HZ
- 电操机构工作电压范围：85%-110% Ue

### 电操电压与允差范围：

- 额定控制电源电压：230VAC / 220VDC 时，电压允差范围为 184~253VAC / 187~242VDC
- 额定控制电源电压：110VAC / 110VDC 时，电压允差范围为 88~121VAC / 93.5~121VDC
- 额定控制电源电压：400VAC 时，电压允差范围为 320~440VAC
- 额定控制电源电压：230VAC (CD1) 时，电压允差范围为 184~253VAC
- 额定控制电源电压：24VDC 时，电压允差范围为 22.8~25.2VDC
- 针对断路器操作力大小的不同，力相对小的开关其电操能正常

### CD2 交直流型电操机构参数与安装尺寸表

断路器型号	A	B	E	F	G	L	M
CDM6i-63/100L/125L	111	25	120	13	79	74	102
CDM6i-100M/S CDM6Li-125	129	30	140	14	77	90.5	116
CDM6i-160/250A CDM6Li-160/250A	126	35	140	17	77	90.5	116
CDM6i-400/630A CDM6Li-400A	215	44	232	32	115	130	176
CDM6i-800A CDM6Li-630A	243	70	-	16	112	-	176

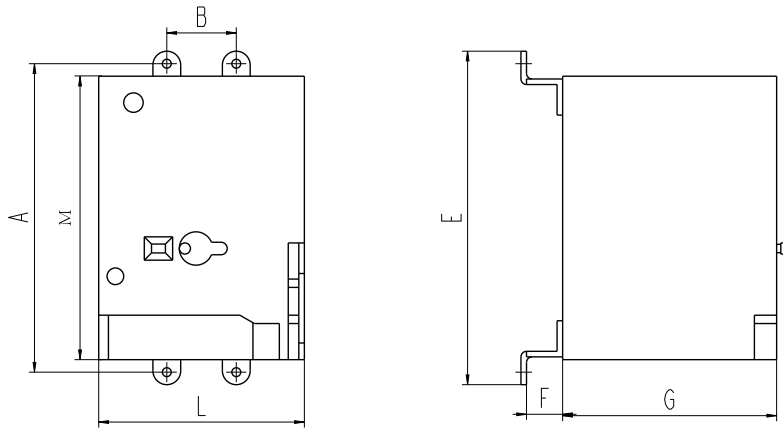

# 附件

## 附件

CD2 电操安装图

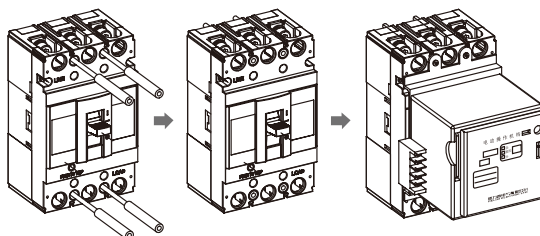

**!** 带电操机构的断路器脱扣跳闸后，电操机构必须先分闸，然后才能合闸

CD2 电操电气接线图

AC230V、AC400V 和 DC220V



# 附件

## 附件安装位置

### CDM6i 电气附件安装位置

□ 报警触头

■ 辅助触头

● 分励脱扣器

○ 欠电压脱扣器



附件代号		附件名称	产品型号				
电磁式	复式		CDM6i-63/100L/125L	CDM6i-100M/S	CDM6i-160/250	CDM6i-400/630	CDM6i-800
208	308	报警触头	□ □ □	□ □ □	□ □ □	□ □ □	□ □ □
210	310	分励脱扣器	□ □ ●	□ □ ●	□ □ ●	□ □ ●	□ □ ●
220	320	辅助触头	■ □ □	■ □ □	■ □ □	■ □ □	□ □ ■
230	330	欠压脱扣器	○ □ □	○ □ □	○ □ □	○ □ □	○ □ □
240	340	分励 + 辅助	■ □ ●	■ □ ●	■ □ ●	■ □ ●	● □ ■
250	350	分励 + 欠压	○ □ ●	○ □ ●	○ □ ●	○ □ ●	○ □ ●
260	360	二组辅助触头	■ ■ □	■ ■ □	■ ■ □	■ ■ □	■ ■ □
270	270	辅助 + 欠压	○ □ ■	○ □ ■	○ □ ■	○ □ ■	○ □ ■
218	318	分励 + 报警	□ □ ●	□ □ ●	□ □ ●	□ □ ●	□ □ ●
228	328	辅助 + 报警	□ ■ □	□ ■ □	□ ■ □	□ ■ □	□ ■ □
238	338	欠压 + 报警	○ □ □	○ □ □	○ □ □	○ □ □	○ □ □
248	348	分励 + 辅助 + 报警	□ ■ ●	□ ■ ●	□ ■ ●	□ ■ ●	□ ■ ●
268	368	二组辅助 + 报警	□ ■ ■	□ ■ ■	□ ■ ■	□ ■ ■	□ ■ ■
278	378	辅助 + 欠压 + 报警	○ □ ■	○ □ ■	○ □ ■	○ □ ■	□ □ □

注：200 表示仅有电磁脱扣器的断路器本体；300 表示带有热动脱扣 + 电磁脱扣的断路器本体

# 附件

## 附件安装位置

### CDM6Li 电气附件安装位置

□ 报警触头

■ 辅助触头

● 分励脱扣器

○ 欠电压脱扣器



附件代号	附件名称	产品型号												
		电磁式	复式	CDM6Li-100(3P)	CDM6Li-250(3P)	CDM6Li-400(3P)	CDM6Li-630(3P)	CDM6Li-100(4P)	CDM6Li-250(4P)	CDM6Li-400(4P)	CDM6Li-630(4P)			
208	308 报警触头	□	□	□	□	□	□	□	□	□	□			
210	310 分励脱扣器	●	●	●	●	●	●	●	●	●	●			
220	320 辅助触头	■	■	■	■	■	■	■	■	■	■			
240	340 辅助触头 分励脱扣器					●	■	●	■	●	■			
260	360 二组辅助触头	■	■	■	■	■	■	■	■	■	■			
218	318 分励脱扣器 报警触头					●	□	●	□		□	●		
228	328 辅助触头 报警触头	□	■	□	■	□	■	□	■	□	■	□	■	
248	348 分励脱扣器 辅助触头 报警触头					●	□	■	□	■		□	■	●
I 或 II	漏电报警模块 (右侧外挂式)	◆	◆	◆	◆	◆	◆	◆	◆	◆	◆	◆	◆	◆

- 备注：1、所有产品分励脱扣器附件只能安装在左边  
 2、4PA 型产品只能在左边安装一个附件  
 3、4PB 型产品可以安装两个附件，但分励脱扣器必须安装在左边  
 4、3P 产品只能在左边安装一个附件

# 附件

## 脱扣曲线

### CDM6i 系列脱扣曲线

#### CDM6i-63

CDM6i-63 40A-63A 黑线为配电保护，红线为电动机保护；  
10A-32A 瞬时动作电流为  $400A \pm 20\%$

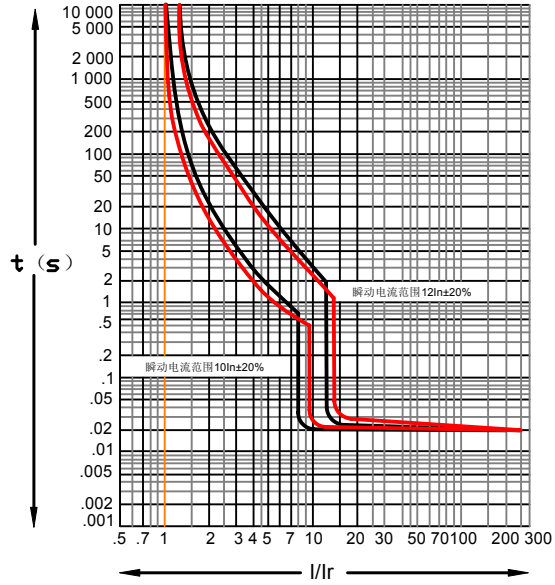

#### CDM6i-100L

CDM6i-100L 40A-100A 黑线为配电保护，红线为电动机保护；  
10A-32A 瞬时动作电流为  $400A \pm 20\%$

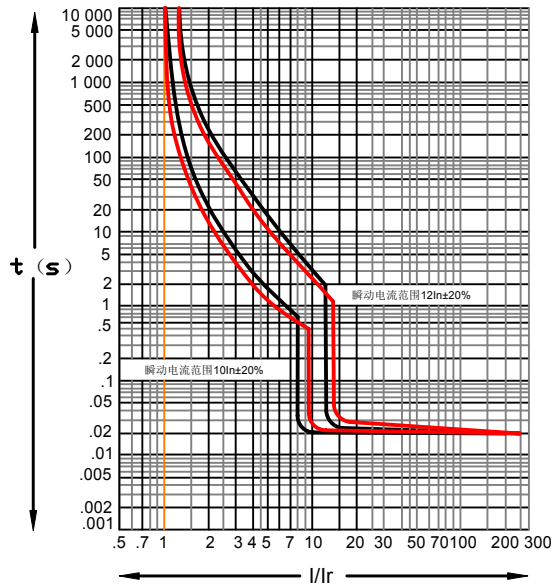

# 附件

## 脱扣曲线

### CDM6i-100MS CDM6Li-125

CDM6i-100MS 40-100A CDM6Li-125 黑线为配电保护，红线为电动机保护

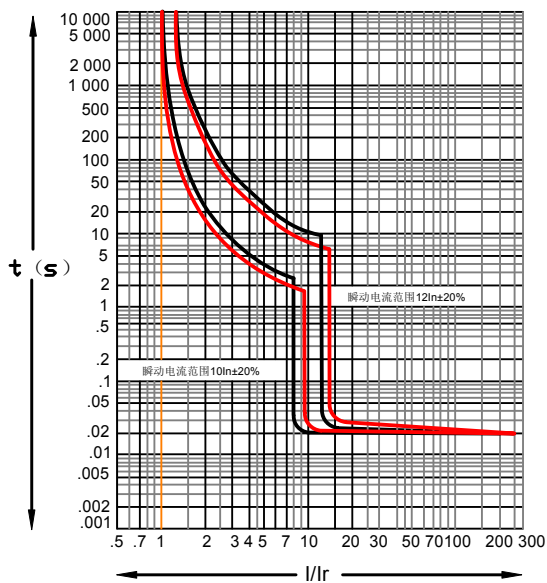

### CDM6i-160/250 CDM6Li-160/250

CDM6i-160 CDM6Li-160 100A-160A 黑线为配电保护，红线为电动机保护

CDM6i-250 CDM6Li-250 160A-250A 黑线为配电保护，红线为电动机保护

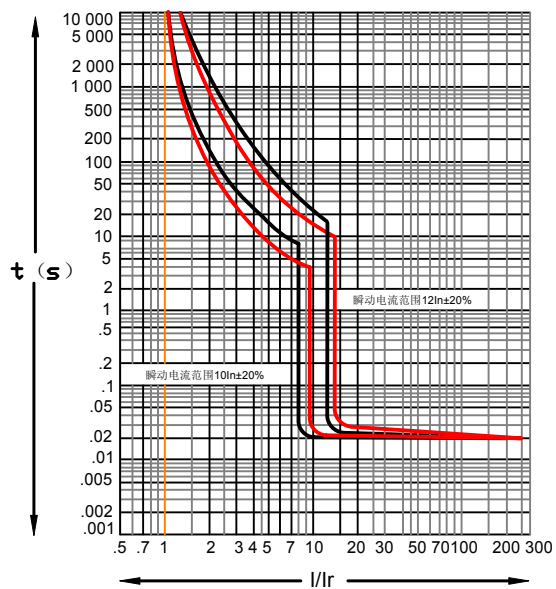

# 附件

## 脱扣曲线

### CDM6i-400 CDM6Li-400

CDM6i-400 CDM6Li-400 200A-400A 黑线为配电保护，红线为电动机保护

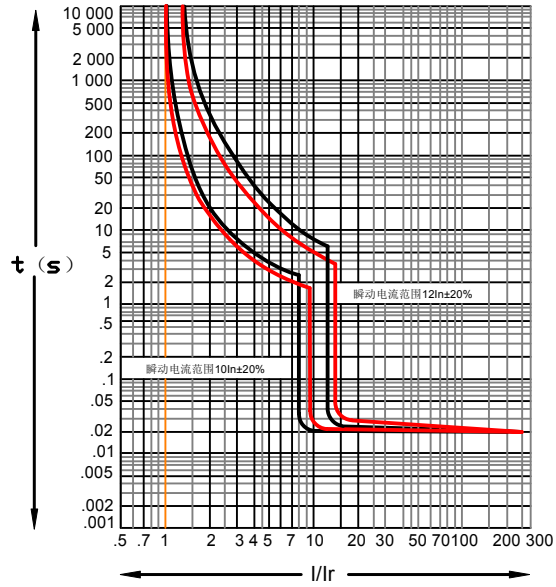

### CDM6i-630

黑线为配电保护，红线为电动机保护

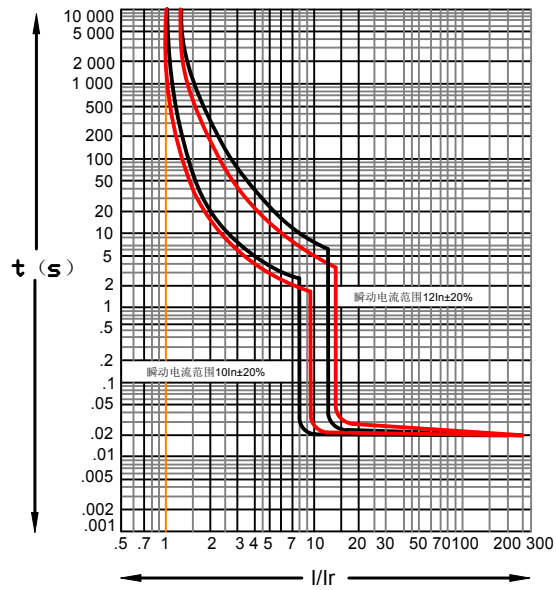

# 附件

## 脱扣曲线

### CDM6i-800A CDM6Li-630A

CDM6i-800A 630A CDM6Li-630A 配电用

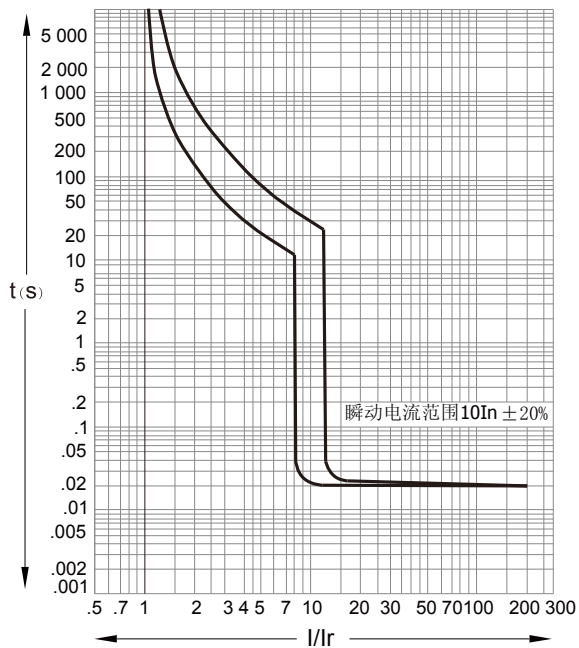

CDM6i-800A 700A~800A 配电用

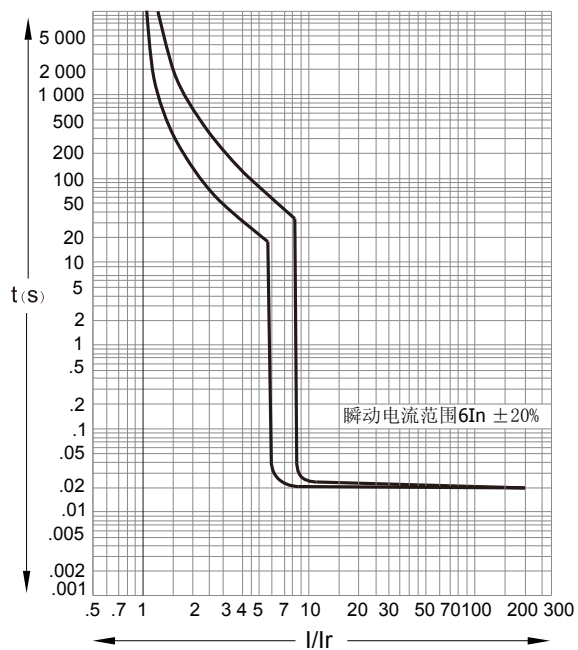

CDM6i 固定式板前安装尺寸

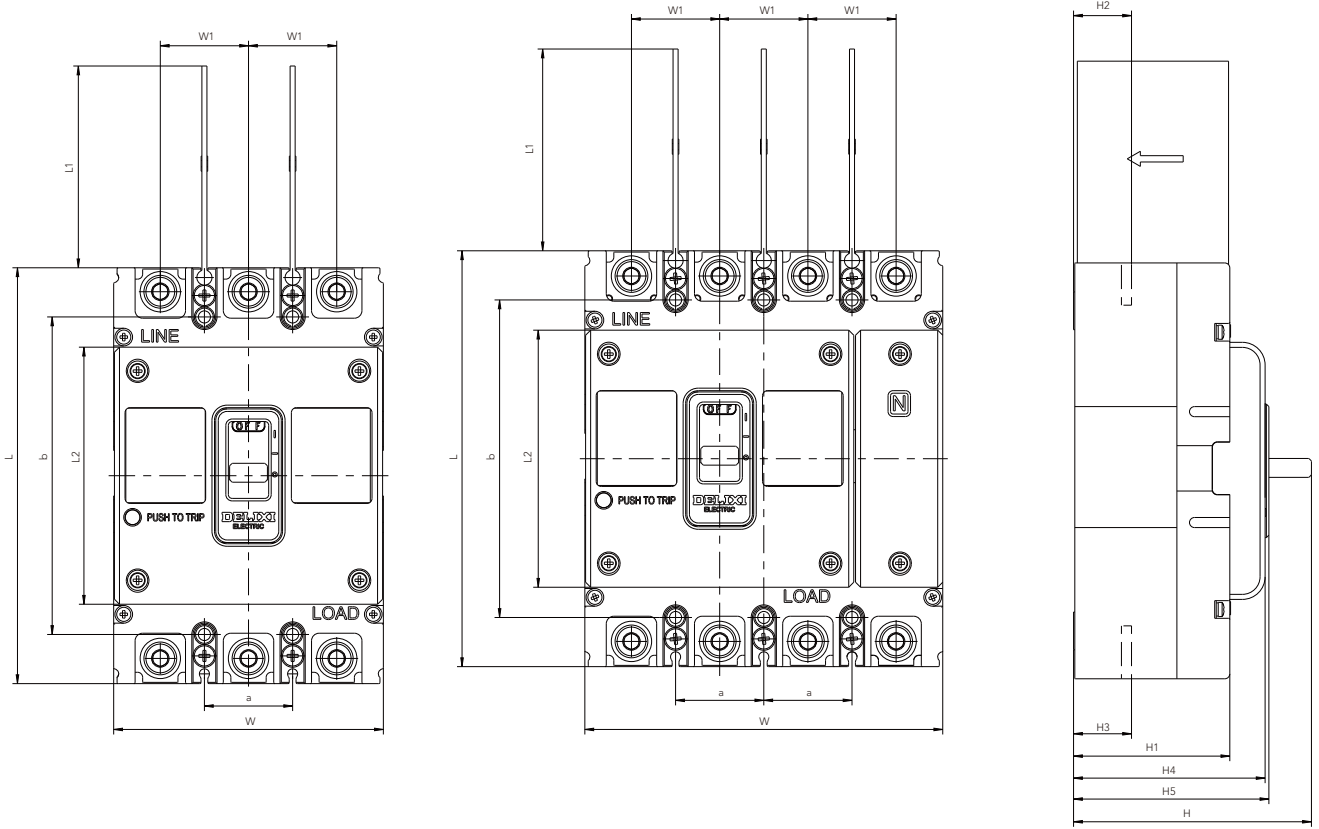

壳架	极数	外形尺寸											安装尺寸	
		L	L1	L2	W	W1	H	H1	H2	H3	H4	H5	a	b
63/100L/125L	3P	130	50	83	75	25	81.5	56	24	24	68	70.5	25	111
	4P				100									
100MS	3P	150	50	96	92	30	111.5	81	28.5	28	93.5	95.5	30	129
	4P				122									
160/250L	3P	165	80	102	107	35	94.5	62	23	23	76	77.5	35	126
	4P				142									
160/250MS	3P	165	80	102	107	35	112.5	80	23	23	94	95.5	35	126
	4P				142									
400	3P	257	104.5	150	150	48	145.9	96.2	36	36	107.5	112.5	44	215
	4P				198					36.5				
630	3P	257	104.5	150	150	48	145.9	96.2	38	39	107.5	112.5	44	215
	4P				198									
800	3P	280	102	102	210	70	146.5	97.5	32.5	35.5	107.5	114	70	243
	4P				280									

# 安装尺寸

## CDM6i 固定式板前安装孔尺寸

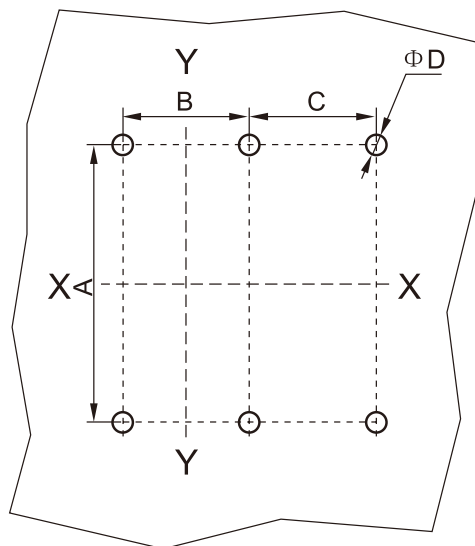

注: X-X, Y-Y 为三极断路器中心

壳架	极数	A	B	C	ΦD
63/100L/125L	3P	111	25	/	4.5
	4P			25	
100MS	3P	129	30	/	5
	4P			30	
160/250	3P	127	35	/	5.5
	4P			35	
400/630	3P	215	44	/	6.5
	4P			52	
800	3P	243	70	/	7
	4P			70	

# 安装尺寸

## CDM6i 固定式板后安装尺寸

断路器型号	H1	H2	D
CDM6i-63/100L/125L	80	67	8
CDM6i-100MS	97	47	8
CDM6i-160	102	72	10
CDM6i-250	102	72	10

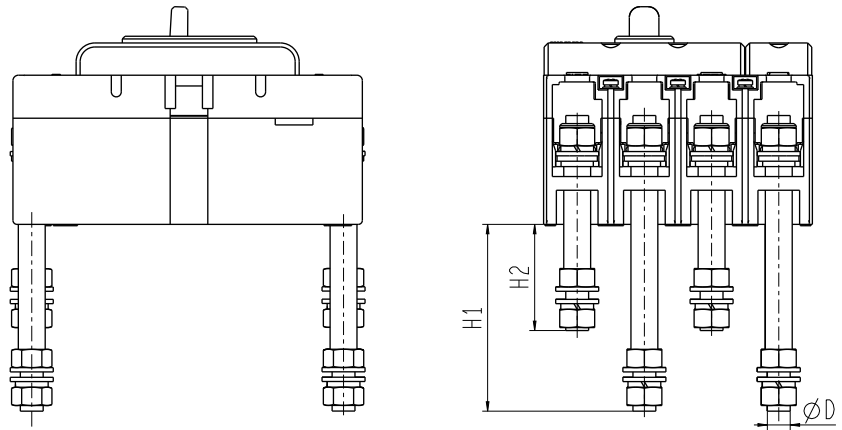

CDM6i-63~250 安装尺寸图

## 安装尺寸

断路器型号	H1	H2	D
CDM6i-400	92	128	12.5
CDM6i-630	92	128	12.5
CDM6i-800	103	137	13

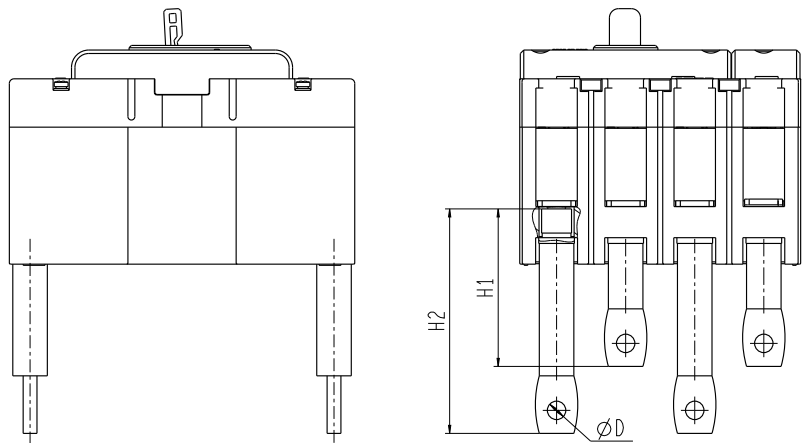

CDM6i 400~800 安装尺寸图

# 安装尺寸

## CDM6i 固定式板后安装孔尺寸

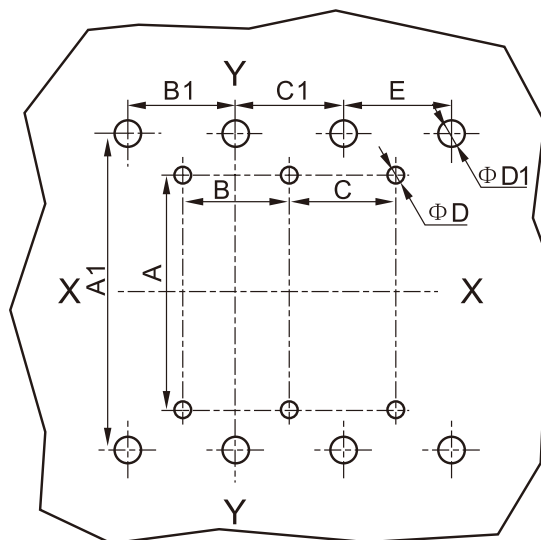

注: X-X, Y-Y 为三极断路器中心

壳架	极数	A	B	C	ΦD	A1	B1	C1	E	ΦD1
63/100L/125L	3	111	25	-	4.5	116	25	25	-	12
	4			25					25	
100MS	3	129	30	-	5	132	30	30	-	15
	4			30					30	
160/250	3	126	35	-	5.5	145	35	35	-	15
	4			35					35	
400/630	3	215	44	-	6.5	225	48	48	-	32
	4			-					48	
800	3	243	70	-	7.5	243	70	70	-	40
	4			70					70	

## CDM6i 插入式板前安装尺寸

断路器型号	A	B	E	F	G <sub>(3P/4P)</sub>	H	L <sub>(3P/4P)</sub>	L1	L2	M	N	K	Φd
63/100L/125L	91.5	48.2	111	60	50/75	145	75/100	25	25	190	173	22.5	6
100M/S	100.5	56.2	132	67	60/90	170	90/120	30	30	216	198	25	6.5
160/250	108.5	73.2	144	74	70/105	191	105/140	35	35	243	223	37.5	8.5

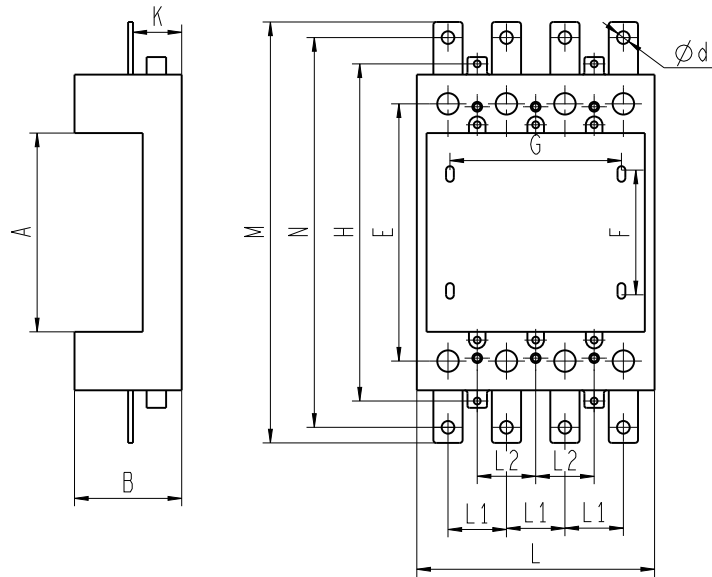

### 插入式板前 孔位图

壳架	极数	A1	B1	ΦD
63/100L/125L	3	25	96	4
	4			
100M/S	3	30	110	5
	4			
160/250	3	35	150	5
	4			

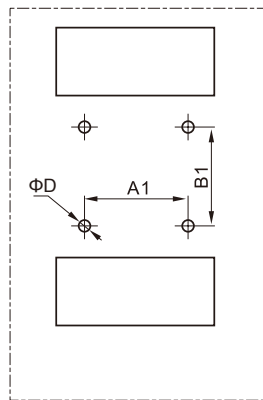

插入式板前安装孔图

# 安装尺寸

## CDM6i 插入式板后安装尺寸

断路器型号	A	B	C	D	E	F	G	H	L	L1	L2
63/100L/125L	92	51.5	154	2.5	116	60	76	146	100	25	50
100M/S	102	55	180	3.5	132	60	90	173	122	30	60
160/250	108	72	200	3	144	64	105	190	140	35	35
400/630	170	60	-	-	225	130	60/108	-	152/200	48	44
800	176	87	-	-	243	143	90/160	-	210/280	70	70

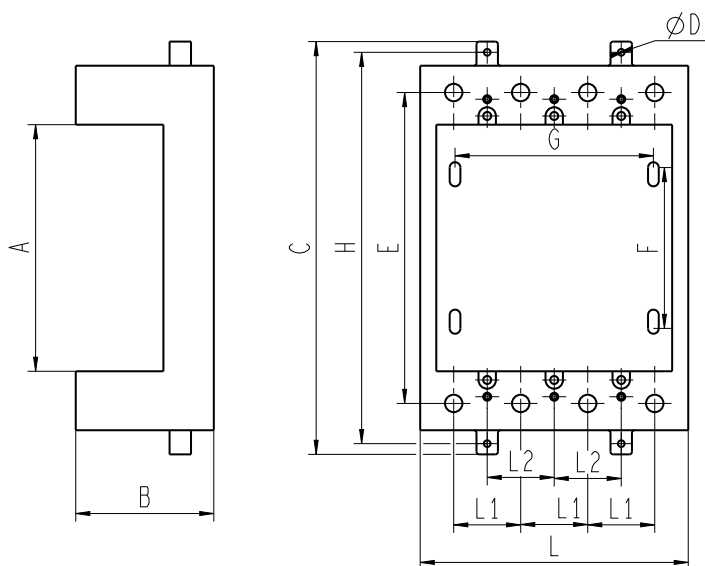

插入式板后孔位图

壳架	级数	A	A1	B	B1	C	ΦD
CDM6i-63/100L/125L	3	79	50	30	60	90	5.5
	4	104	75				
CDM6i-100M/S	3	94	60	40	67	90	6.5
	4	124	90				
CDM6i-160/250	3	110	70	45	74	100	6.5
	4	145	105				
CDM6i-400/630	3	157	88	60	145	170	8.5
	4	205	132				
CDM6i-800	3	212	140	62	143	185	11
	4	282	210				

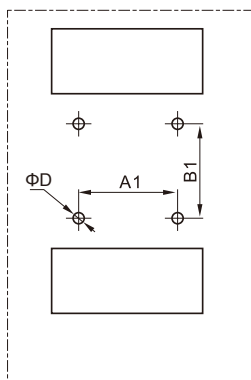

插入式板后安装孔图

CDM6Li 固定式板前安装尺寸

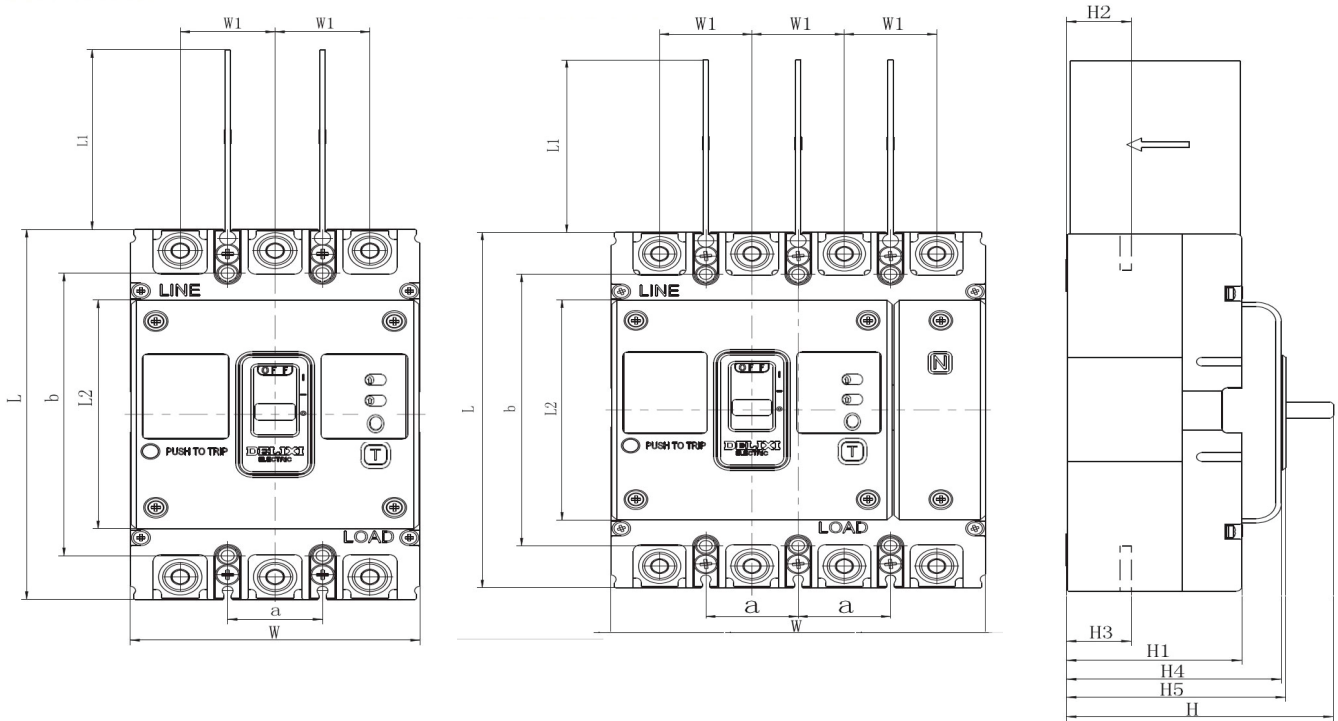

壳架	极数	外形尺寸											安装尺寸	
		L	L1	L2	W	W1	H	H1	H2	H3	H4	H5	a	b
125	3P	150	50	96	92	30	111.5	81	28.5	28	93.5	95.5	30	129
	122													
160/250	3P	165	80	102	107	35	112.5	80	23	23	94	95.5	35	126
	142													
400	3P	257	104.5	150	150	48	145.9	96.2	36	36/36.5	107.5	112.5	44	215
	198													
630	3P	280	102	102	210	70	160	108	40.5	41.5	111	119	70	243
	280													

# 安装尺寸

## CDM6Li 固定式板前安装孔尺寸

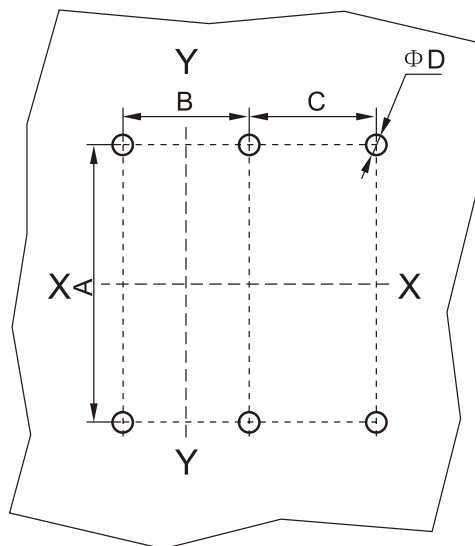

注: X-X, Y-Y 为三极断路器中心

壳架	极数	A	B	C	ΦD
125	3P	129	30	-	5.0
	4P	129	30	30	5.0
160/250	3P	126	35	-	5.5
	4P	126	35	35	5.5
400	3P	215	44	-	6.5
	4P	215	44	-	6.5
630	3P	243	70	-	7.5
	4P	243	70	70	7.5

# 安装尺寸

CDM6Li 固定式板后安装孔尺寸

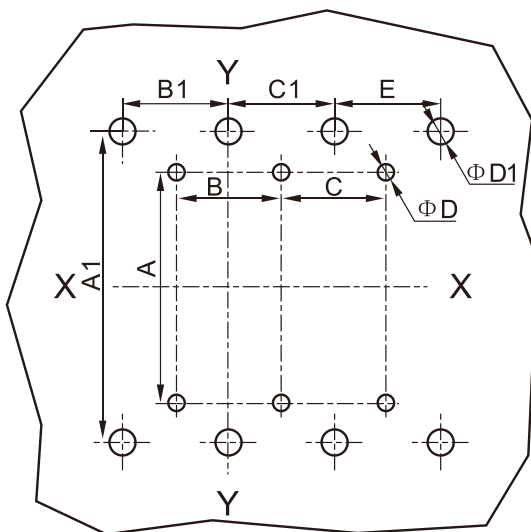

注: X-X, Y-Y 为三极断路器中心

壳架	极数	A	B	C	ΦD	A1	B1	C1	E	ΦD1
125	3P	129	30	-	5.0	132	30	30	-	15
	4P	129	30	30	5.0	132	30	30	30	15
160/250	3P	126	35	-	5.5	145	35	35	-	15
	4P	126	35	35	5.5	145	35	35	35	15
400	3P	215	44	-	6.5	225	48	48	-	32
	4P	215	44	-	6.5	225	48	48	48	32
630	3P	243	70	-	7.5	243	70	70	-	40
	4P	243	70	70	7.5	243	70	70	70	40

# 安装尺寸

## CDM6Li 插入式板前 / 板后 孔位图

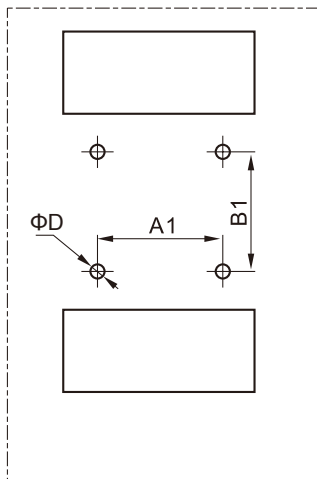

### 插入式板前

壳架	级数	A	A1	B	B1	C	ΦD
125	3	/	30	/	110	/	5
	4	/					
160/250	3	/	35	/	150	/	5
	4	/					

### 插入式板后

壳架	级数	A	A1	B	B1	C	ΦD
125	3	94	60	40	67	90	6.5
	4	124	90				
160/250	3	110	70	45	74	100	6.5
	4	145	105				
400	3	157	88	60	145	170	8.5
	4	205	132				
630	3	212	140	62	143	185	11
	4	282	210				

# 安装尺寸

CDM6i 抽屉式安装尺寸图

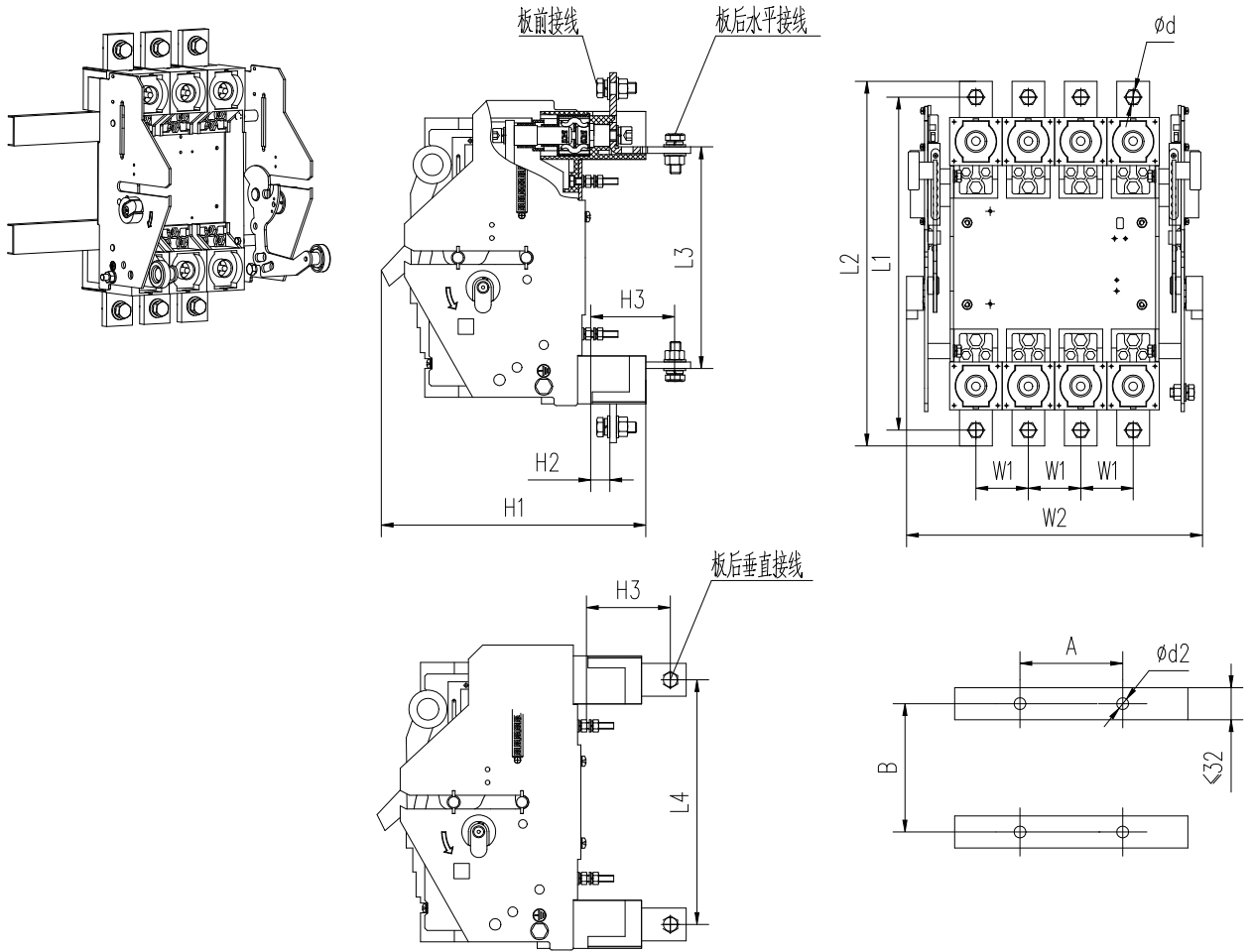

壳架	极数	外形尺寸									安装尺寸			
		L1	L2	L3	L4	H1	H2	H3	W1	W2	φd1	A	B	φd2
800	3P	367	410	241	231	238	-26	73	70	289	φ13	140	131	φ7
	4P	367	410	241	231	238	-26	73	70	359	φ13	210	131	φ7

# 安装尺寸

CDM6i 抽屉式安装尺寸图

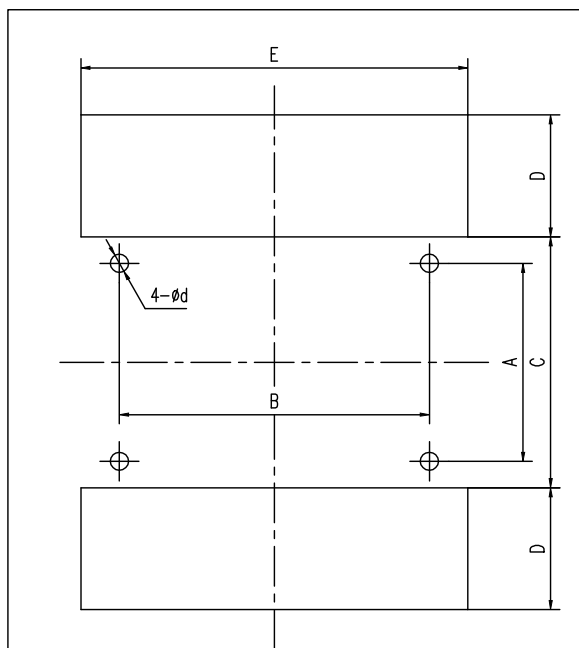

壳架	板后出线开孔尺寸							
	A	B		C	D	E		d
		3P	4P			3P	4P	
800	131	140	210	170	77	213	283	7

壳架	板前出线开孔尺寸							
	A	B		C	D	E		d
		3P	4P			3P	4P	
800	131	140	210	170	130	213	283	7

备注：1. 如无特殊备注，抽出式不配备电气联锁功能。

## CDM6i 操作并调试

第一步，检查断路器手柄状态

- 1、断路器出厂位置在“脱扣”位置
- 2、把手柄按下到“分闸”位置
- 3、再合上断路器，手柄到达“合闸”位置
- 4、点一下测试按钮，断路器手柄回到“脱扣”位置

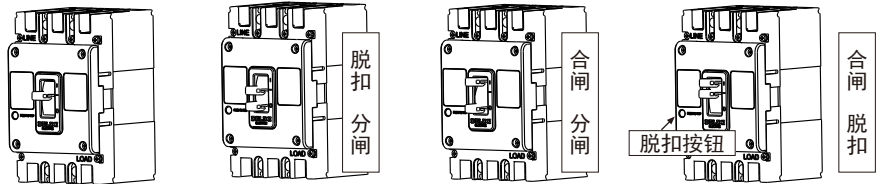

## CDM6i 维护与保养

- 维护与保养时，必须由具有专业资质的人员操作
- 必须切断上级电源，确保进线端不带电
- 在正常操作条件下每年维护与保护一次，维护内容如下：

类型	项目	内容
塑壳断路器	外观	无粉尘、无凝露，如有需清洁
		无破损
		外壳、连接端子颜色不变色
	隔弧板	按照说明书将隔弧板插到位
	连接端子连接	按扭力矩表拧紧，不松动
	手柄合闸 / 分闸操作	操作应该灵活
带附件断路器	脱扣按钮	产品脱扣后，手柄指示在脱扣位置
	绝缘测试	按首页的产品测试要求进行测试
	装有欠压脱扣器	断开欠压脱扣器电源，断路器应可靠断开，手柄指示在脱扣位置
	装有分励脱扣器	脱扣器通以额定电压，断路器应可靠断开，手柄指示在脱扣位置
	装有辅助触头	分、合断路器，辅助触头转换信号应正常
	装有报警触头	合、脱扣（按脱扣器按钮）断路器，报警触头转换信号应正常

# 调试与维护

## CDM6i 扭矩表与连接导线

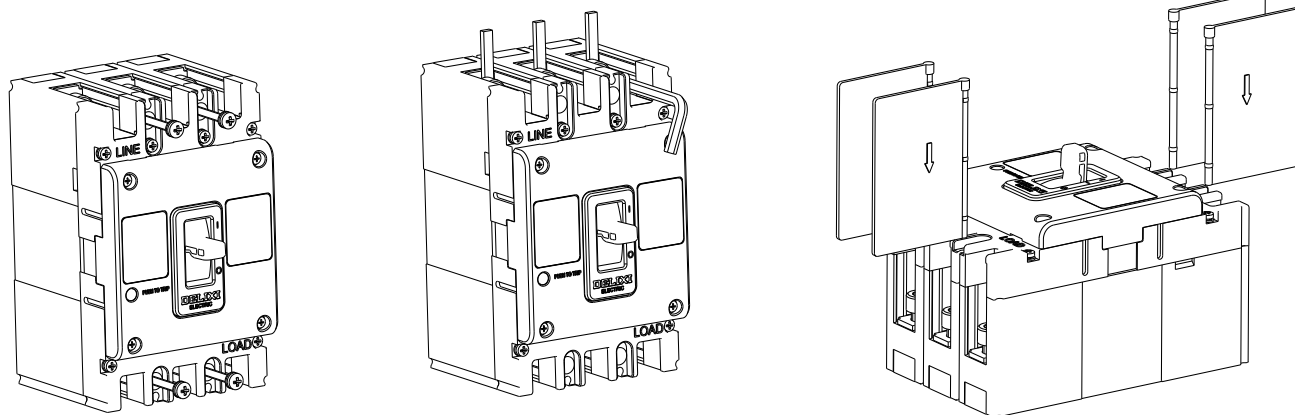

### 扭矩表

壳架	内六角	扭矩力 N.m
63/100L/125L	M6	4-8
100M/S	/	3.5-4.5
160/250	M8	9.5-10.5
400/630	M10	19.5-20.5
800	M12	29.5-30.5

### 连接导线表

额定电流 A	10	16/20	25	32	40/50	63	80	100	125	140	160	180/200/225	250	315	400	500	600	700/800
导线截面价 mm <sup>2</sup>	1.5	3	4	6	10	16	25	35	50	50	70	95	120	185	240	2*150	2*185	2*240

## 选择相应的接线鼻和扩展排

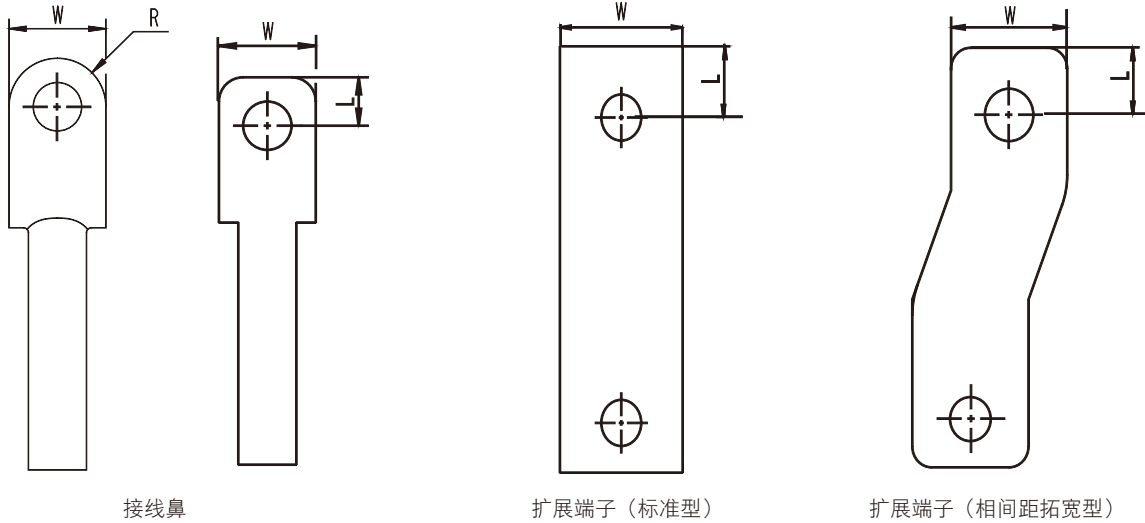

接线时选配的接线鼻、接线端子或扩展端子的关键尺寸，必须满足下表要求，否则无法安装。

产品型号	推荐的德力西接线鼻订货号							
	端子 截面积	铜材质					铝材质	
		堵油标准型	堵油经济型	开口型	管状标准型	MCCB 专用	堵油标准型	管型标准型
CDM6i-63	10mm <sup>2</sup>	DT010SGD	/	/	/	/	/	SC10M8ZXD
	16mm <sup>2</sup>	DT016SGD	DT016SED	OT060ASD	/	/	DTL016MGD	SC16M8ZXD
CDM6i-100L	10mm <sup>2</sup>	DT010SGD	/	/	/	/	/	SC10M8ZXD
	16mm <sup>2</sup>	DT016SGD	DT016SED	OT060ASD	/	/	DTL016MGD	SC16M8ZXD
	25mm <sup>2</sup>	/	DT025SED	OT080ASD	/	/	/	SC25M8ZXD
	35mm <sup>2</sup>	/	/	/	DTG035SHD	/	/	SC35M8ZXD/SC35M10ZXD
CDM6i-100MS	10mm <sup>2</sup>	DT010SGD	/	/	/	/	/	SC10M8ZXD
	16mm <sup>2</sup>	DT016SGD	DT016SED	OT060ASD	/	/	DTL016MGD	SC16M8ZXD
	25mm <sup>2</sup>	/	DT025SED	OT080ASD	/	/	/	SC25M8ZXD
	35mm <sup>2</sup>	/	/	OT100ASD	DTG035SHD	/	/	SC35M8ZXD/SC35M10ZXD
CDM6i-125L	10mm <sup>2</sup>	DT010SGD	/	/	/	/	/	SC10M8ZXD
	16mm <sup>2</sup>	DT016SGD	DT016SED	OT060ASD	/	/	DTL016MGD	SC16M8ZXD
	25mm <sup>2</sup>	/	DT025SED	OT080ASD	/	/	/	SC25M8ZXD
	35mm <sup>2</sup>	/	/	/	DTG035SHD	/	/	SC35M8ZXD/SC35M10ZXD
CDM6i-160	25mm <sup>2</sup>	DT025SGD	DT025SED	OT080ASD	/	/	DTL025MGD	SC25M8ZXD
	35mm <sup>2</sup>	DT035SGD	DT035SED	OT100ASD	DTG035SHD	/	DTL035MGD	SC35M8ZXD/SC35M10ZXD
	50mm <sup>2</sup>	DT050SGD	DT050SED	OT150ASD	DTG050SHD	/	DTL050MGD	SC50M8ZXD/SC50M10ZXD /SC50M12ZXD
	70mm <sup>2</sup>	/	DT070SED	/	DTG070SHD	/	/	SC70M10ZXD/SC70M12ZXD

## 调试与维护

产品型号	推荐的德力西接线鼻订货号							
	端子 截面积	铜材质					铝材质	
		堵油标准型	堵油经济型	开口型	管状标准型	MCCB 专用	堵油标准型	管型标准型
CDM6i-250	25mm <sup>2</sup>	DT025SGD	DT025SED	OT080ASD	/	/	DTL025MGD	SC25M8ZXD
	35mm <sup>2</sup>	DT035SGD	DT035SED	OT100ASD	DTG035SHD	/	DTL035MGD	SC35M8ZXD/SC35M10ZXD
	50mm <sup>2</sup>	DT050SGD	DT050SED	OT150ASD	DTG050SHD	/	DTL050MGD	SC50M8ZXD/SC50M10ZXD /SC50M12ZXD
	70mm <sup>2</sup>	/	DT070SED	/	DTG070SHD	/	/	SC70M10ZXD/SC70M12ZXD
	95mm <sup>2</sup>	/	/	OT200ASD	/	/	/	SC95M10ZXD/SC95M12ZXD
	120mm <sup>2</sup>	/	/	OT250ASD	/	/	/	/
CDM6i-400	50mm <sup>2</sup>	DT050SGD	DT050SED	OT150ASD	DTG050SHD	/	DTL050MGD	SC50M10ZXD/SC50M12ZXD
	70mm <sup>2</sup>	DT070SGD	DT070SED	/	DTG070SHD	/	DTL070MGD	SC70M10ZXD/SC70M12ZXD
	95mm <sup>2</sup>	/	DT095SED	OT200ASD	DTG095SHD	/	DTL095MGD	SC95M10ZXD/SC95M12ZXD
	120mm <sup>2</sup>	/	DT120SED	OT250ASD	DTG120SHD	DHADT120M13W28FT	DTL120MGD	/
	150mm <sup>2</sup>	/	DT150SED	/	/	DHADT150M13W30FT	/	/
	185mm <sup>2</sup>	/	/	OT300ASD	/	/	/	/
CDM6i-630	240mm <sup>2</sup>	/	/	OT400ASD	/	/	/	/
	300mm <sup>2</sup>	/	/	OT500ASD	/	/	/	/
	370mm <sup>2</sup>	/	/	OT600ASD	/	/	/	/
	120mm <sup>2</sup>	DT120SGD	DT120SED	/	DTG120SHD	DHADT120M13W28FT	DTL120MGD	/
	150mm <sup>2</sup>	/	DT150SED	/	/	DHADT150M13W30FT	/	/
	185mm <sup>2</sup>	/	/	OT300ASD	/	/	/	/
CDM6i-800	240mm <sup>2</sup>	/	/	OT400ASD	/	DHADT185M13W30FT	/	/
	300mm <sup>2</sup>	/	/	OT500ASD	/	/	/	/
	370mm <sup>2</sup>	/	/	OT600ASD	/	/	/	/
	150mm <sup>2</sup>	/	DT150SED	/	/	DHADT150M13W30FT	/	/
	185mm <sup>2</sup>	/	/	OT300ASD	/	DHADT185M13W30FT	/	/
	240mm <sup>2</sup>	/	/	OT400ASD	/	DHADT240M14W397FT	/	/

注:

- 1、表中列出的端子数量是一根;
- 2、允许两根端子组成更大的截面积 (例如两根 120mm<sup>2</sup> 的端子可以组成 240mm<sup>2</sup> 截面积的端子), 但注意不得超过两根;

CDM6i 端子板安装孔图 (mm)

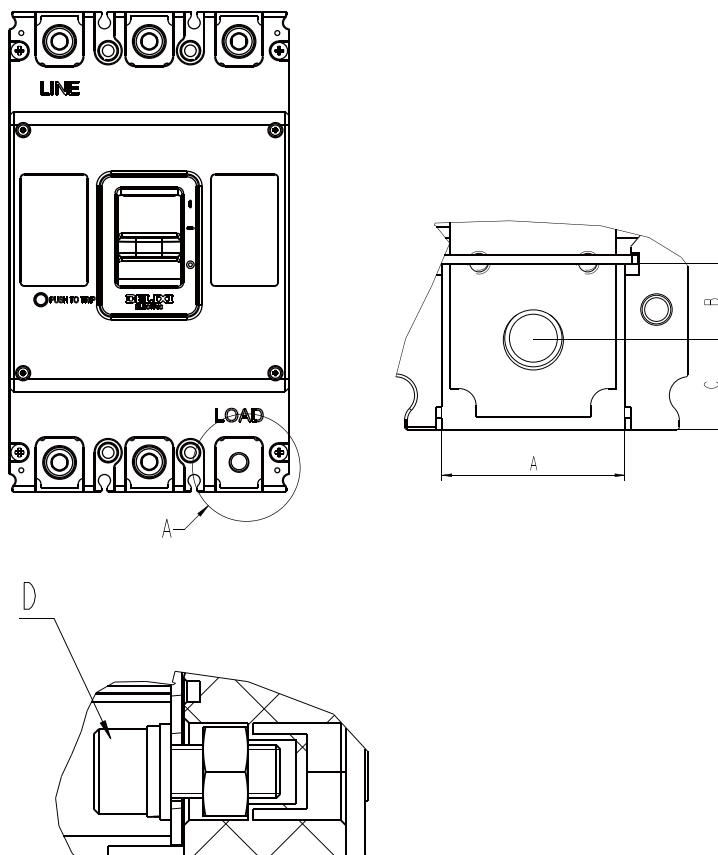

注：1、以下型号的断路器可适配 DIN46235 接线鼻。  
2、超出下表接线能力的情况可向本公司购买扩展端子附件。

型号	A	B	C	D	DIN46235 接线鼻 的最大接线能力
63/100L/125L	16	7.5	7	M6X16	25mm <sup>2</sup>
100MS	18	7.5	9	M8X16	25mm <sup>2</sup>
160	25	12.5	9.5	M8X20	70mm <sup>2</sup>
250					70mm <sup>2</sup>
400	32	14	16	M10X25	120mm <sup>2</sup>
630				M10X35	120mm <sup>2</sup>
800	44.5	12	16	M12X30	-

# 调试与维护

CDM6i-63A~800A 固定式及插入式断路器面板开孔尺寸 (mm)

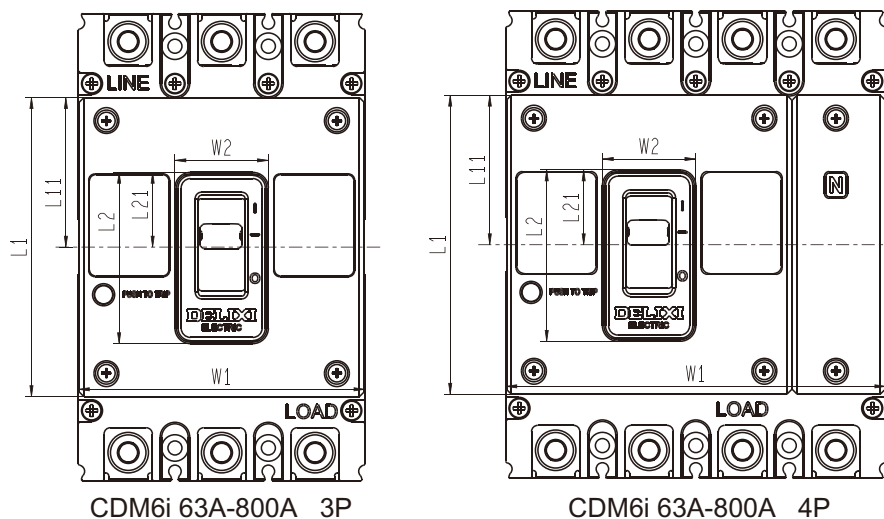

型号	极数	露出前面盖及拨动手柄			仅露出拨动手柄		
		W1	L1	L11	W2	L2	L21
CDM6i-63 CDM6i-100L CDM6i-125L	3P	75	83	41.5	22	50	26
	4P	100	83	41.5	22	50	26
CDM6i-100M/S	3P	92	96	48	30	55	24
	4P	122	96	48	30	55	24
CDM6i-160 CDM6i-250	3P	107	102	51	26	54	27
	4P	142	102	51	26	54	27
CDM6i-400 CDM6i-630	3P	150	150	75	52.5	75.5	41
	4P	198	150	75	52.5	75.5	41
CDM6i-800	3P	210	102	61	65	102	51
	4P	280	102	61	65	102	51

## CDM6Li 操作并调试

第一步，检查断路器手柄状态

- 1、断路器出厂位置在“脱扣”位置
- 2、把手柄按至“分闸”位置进行再扣操作
- 3、合上断路器至“合闸”位置
- 4、按下脱扣按钮，断路器手柄应返回“脱扣”位置
- 5、漏电试验按钮每个月需要按一次，验证产品的漏电功能是否失效

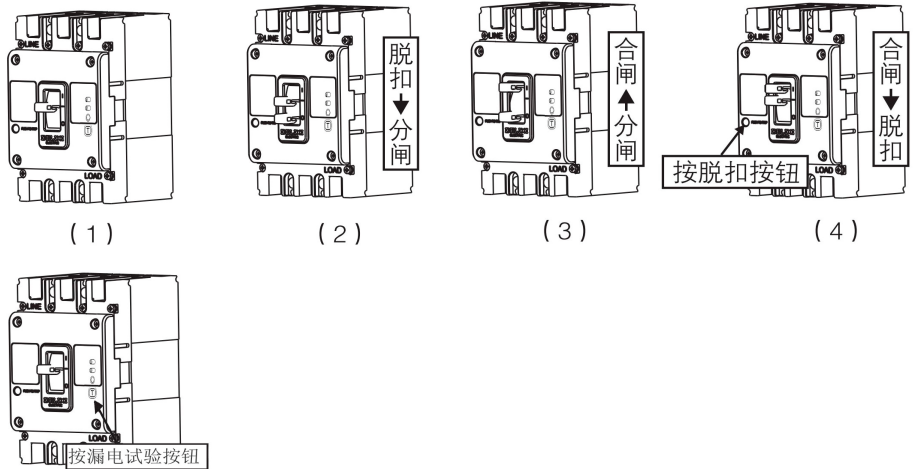

第二步：额定剩余动作电流和极限不驱动时间选择正确的档位

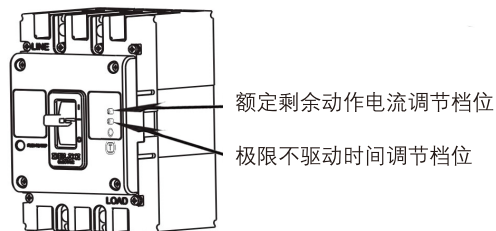

# 调试与维护

## CDM6Li 维护与保养

- 维护与保养时，必须由具有专业资质的人员操作
- 必须切断上级电源，确保进线端不带电（除用漏电试验按钮测试项目）
- 在正常操作条件下每年维护与保护一次，维护内容如下：

类型	项目	内容
漏电塑壳 断路器	外观	无粉尘、无凝露，如有需清洁
		无破损
		外壳、连接端子颜色不变色
	隔弧板	按照说明书将隔弧板插到位
	连接端子连接	按扭力矩表拧紧，不松动
	手柄合闸 / 分闸操作	操作应该灵活
	脱扣按钮	产品脱扣后，手柄指示在脱扣位置
绝缘测试	按首页的产品测试要求进行测试	
	用漏电试验按钮测试	用漏电试验按钮每月按 1 次，断路器应正常断开，并能正常合闸。按试验按钮时间不能太长，如果产品每月分闸，不要反复按，需要联系当地经销商解决。
带附件断路器	装有分励脱扣器	脱扣器通以额定电压，断路器应可靠断开，手柄指示在脱扣位置
	装有辅助触头	分、合断路器，辅助触头转换信号应正常
	装有报警触头	合、脱扣（按脱扣器按钮）断路器，报警触头转换信号应正常

CDM6Li 扭矩表与连接导线

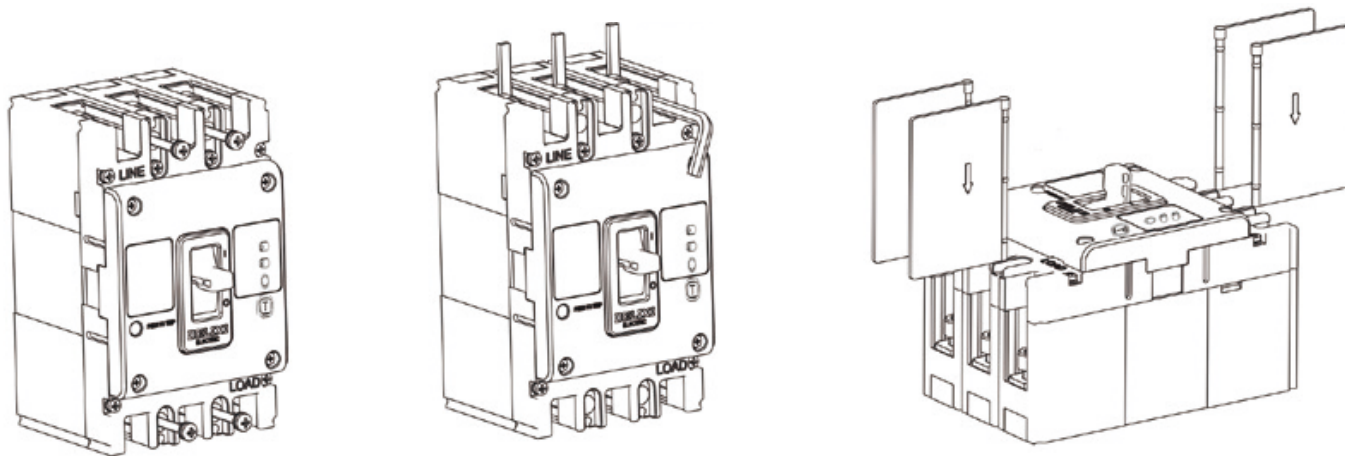

附扭矩表，连接导线表

壳架	内六角	扭矩力 N.m
125	M8	9.5-10.5
160/250	M8	9.5-10.5
400	M10	19.5-20.5
630	M12	29.5-30.5

# 调试与维护

## 选择相应的接线鼻和扩展排

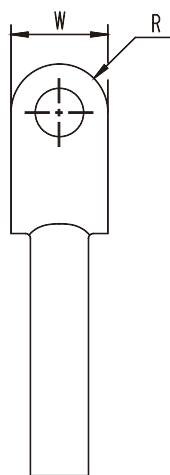

接线鼻

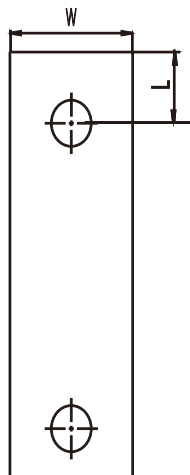
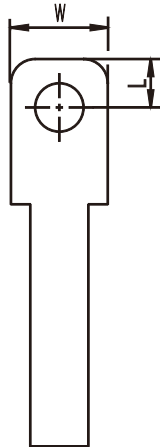

扩展端子（标准型）

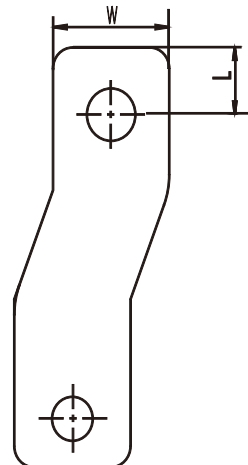

扩展端子（相间距拓宽型）

接线时选配的接线鼻、接线端子或扩展端子的关键尺寸，必须满足下表要求，否则无法安装。

## 调试与维护

产品型号	推荐的德力西接线鼻订货号							
	端子 截面积	铜材质					铝材质	
		堵油标准型	堵油经济型	开口型	管状标准型	MCCB 专用	堵油标准型	管型标准型
CDM6Li-125	10mm <sup>2</sup>	DT010SGD	/	/	/	/	/	SC10M8ZXD
	16mm <sup>2</sup>	DT016SGD	DT016SED	OT060ASD	/	/	DTL016MGD	SC16M8ZXD
	25mm <sup>2</sup>	/	DT025SED	OT080ASD	/	/	/	SC25M8ZXD
	35mm <sup>2</sup>	/	/	OT100ASD	DTG035SHD	/	/	SC35M8ZXD/SC35M10ZXD
	50mm <sup>2</sup>	/	/	/	/	/	/	SC50M8ZXD/SC50M10ZXD /SC50M12ZXD
CDM6Li-160	25mm <sup>2</sup>	DT025SGD	DT025SED	OT080ASD	/	/	DTL025MGD	SC25M8ZXD
	35mm <sup>2</sup>	DT035SGD	DT035SED	OT100ASD	DTG035SHD	/	DTL035MGD	SC35M8ZXD/SC35M10ZXD
	50mm <sup>2</sup>	DT050SGD	DT050SED	OT150ASD	DTG050SHD	/	DTL050MGD	SC50M8ZXD/SC50M10ZXD /SC50M12ZXD
	70mm <sup>2</sup>	/	DT070SED	/	DTG070SHD	/	/	SC70M10ZXD/SC70M12ZXD
CDM6Li-250	25mm <sup>2</sup>	DT025SGD	DT025SED	OT080ASD	/	/	DTL025MGD	SC25M8ZXD
	35mm <sup>2</sup>	DT035SGD	DT035SED	OT100ASD	DTG035SHD	/	DTL035MGD	SC35M8ZXD/SC35M10ZXD
	50mm <sup>2</sup>	DT050SGD	DT050SED	OT150ASD	DTG050SHD	/	DTL050MGD	SC50M8ZXD/SC50M10ZXD /SC50M12ZXD
	70mm <sup>2</sup>	/	DT070SED	/	DTG070SHD	/	/	SC70M10ZXD/SC70M12ZXD
	95mm <sup>2</sup>	/	/	OT200ASD	/	/	/	SC95M10ZXD/SC95M12ZXD
CDM6Li-400	120mm <sup>2</sup>	/	/	OT250ASD	/	/	/	/
	50mm <sup>2</sup>	DT050SGD	DT050SED	OT150ASD	/	/	DTL050MGD	SC50M10ZXD/SC50M12ZXD
	70mm <sup>2</sup>	DT070SGD	DT070SED	/	DTG070SHD	/	DTL070MGD	SC70M10ZXD/SC70M12ZXD
	95mm <sup>2</sup>	/	DT095SED	OT200ASD	DTG095SHD	/	/	SC95M10ZXD/SC95M12ZXD
	120mm <sup>2</sup>	/	/	/	/	DHADT120M13W28FT	/	/
	150mm <sup>2</sup>	/	/	/	/	DHADT150M13W30FT	/	/
CDM6Li-630	120mm <sup>2</sup>	DT120SGD	DT120SED	/	DTG120SHD	DHADT120M13W28FT	DTL120MGD	/
	150mm <sup>2</sup>	/	DT150SED	/	DTG150SHD	DHADT150M13W30FT	/	/
	185mm <sup>2</sup>	/	DT185SED	OT300ASD	/	DHADT185M13W30FT	/	/
	240mm <sup>2</sup>	/	/	OT400ASD	/	DHADT240M14W397FT	/	/
	300mm <sup>2</sup>	/	/	OT500ASD	/	/	/	/
	370mm <sup>2</sup>	/	/	OT600ASD	/	/	/	/

注:

- 表中列出的端子数量是一根;
- 允许两根端子组成更大的截面积 (例如两根 120mm<sup>2</sup> 的端子可以组成 240mm<sup>2</sup> 截面积的端子), 但注意不得超过两根;

# 调试与维护

CDM6Li 端子板安装孔图 (mm)

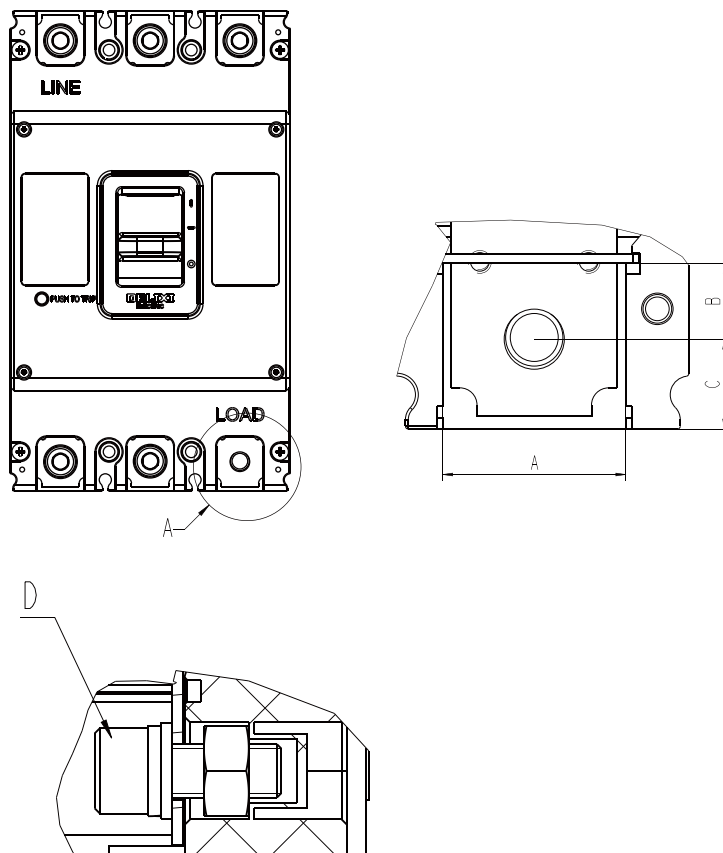

- 注：1、以下型号的断路器可适配 DIN46235 接线鼻。  
 2、超出下表接线能力的情况可向本公司购买扩展端子附件。

型号	A	B	C	D	DIN46235 接线鼻 的最大接线能力
125	18	7.5	9	M8×16	25mm <sup>2</sup>
160	25	12.5	9.5	M8×20	70mm <sup>2</sup>
250					70mm <sup>2</sup>
400	32	14	16	M10×25	120mm <sup>2</sup>
630	44.5	12	16	M12×30	-

CDM6Li-125A~630A 固定式及插入式断路器面板开孔尺寸 (mm)



型号	极数	露出前面盖及拨动手柄			仅露出拨动手柄		
		W1	L1	L11	W2	L2	L21
125	3P	92	96	48	30	55	24
	4P	122	96	48	30	55	24
160/250	3P	107	102	51	26	54	27
	4P	142	102	51	26	54	27
400	3P	150	150	75	52.5	75.5	41
	4P	198	150	75	52.5	75.5	41
630	3P	210	102	61	65	102	51
	4P	280	102	61	65	102	51

# 产品选型

例：CDM6i-63L/33102 63A 固定板后

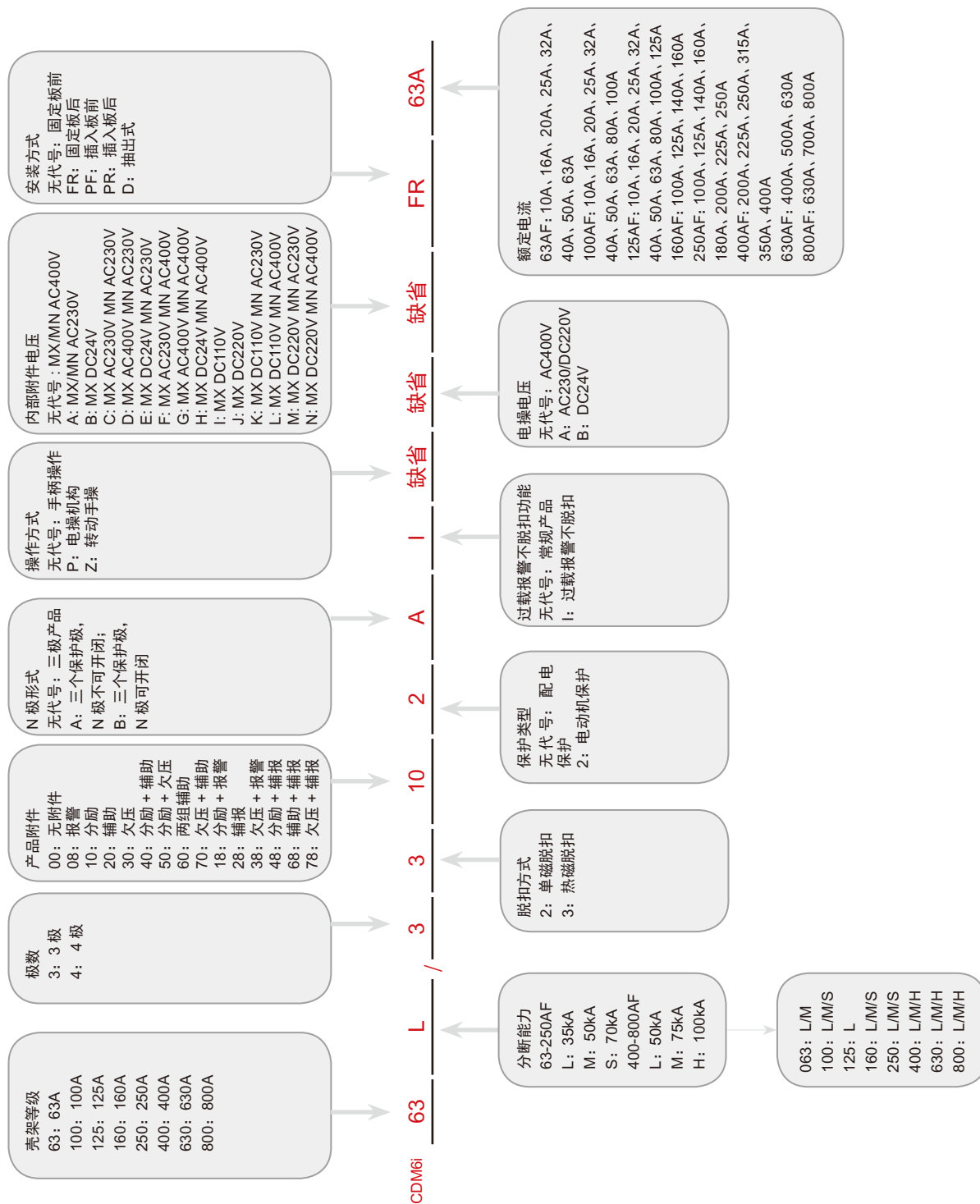

备注:

- 1、800A 无翻盖设计
- 2、分励 / 辅助 / 报警触头分为端子与引线两种，标配引线
- 3、接线方式标配：固定式板前接线
- 4、常规产品标配：相间隔板、安装螺钉（无接线铜板）
- 5、额定电压 690V 的壳架规格：100/160/250/400/630/800AF

- 6、转动手柄：若客户无说明，给予配置 H1 圆形手柄
- 7、MX: DC110V 与 DC220V 为定制型号，需特殊说明
- 8、仅 100M、100S、160M、160S、250M、250S 规格单磁脱扣产品可选过载报警不脱扣功能，过载报警不脱扣产品不具备过载保护功能，仅适用于过载报警不脱扣场所。

附件选型， CDM6i-63 直接圆形手操

CDM6i	壳架电流	附件
	63	H1
	↓	↓
	63A	AL1: 报警脱扣器 (带引线)
	100A	AL2: 报警脱扣器 (带端子)
	125A	MX1: 分励脱扣器 (带引线)
	160A	MX2: 分励脱扣器 (带端子)
	250A	OF11K1B: 辅助触头 1K1B(带引线)
	400A	OF21K1B: 辅助触头 1K1B(带端子)
	630A	OF12K2B: 辅助触头 2K2B(带引线)
	800A	OF22K2B: 辅助触头 2K2B(带端子)
		MN: 欠压脱扣器
		C3: 3P 拓展端子
		C4: 4P 拓展端子
		H1: 直接圆形手柄
		H2: 直接方形手柄
		HL1: 圆形延伸转动手柄
		HL2: 方形延伸转动手柄
		CD2: 交直流通用电操机构

备注:

- 1、拓展端子，也叫附件板，或者接线铜排
- 2、AL/MX/OF 有分带端子与带引线两种类型，安装位置分左测安装和右侧安装；  
当选择带端子右侧安装时请备注说明是 3P 或 4P；引线的长度默认为 500mm；  
无备注 AL/OF 默认提供左侧安装，MX 默认提供右侧安装。
- 3、100A 壳架，L 型分断与 M/S 分断的附件有区别，需要单独下
- 4、MX 分励电压类型：AC230V、AC400V、DC24V
- 5、MN 欠压电压类型：AC230V、AC400V 只能左侧安装
- 6、CD2 电操 电压类型：① AC230V/DC220V ② AC400V ③ DC24V ④ AC/DC110V
- 7、800 内部附件（报警、辅助、分励、欠压）不提供单卖。

# 产品选型

例：CDM6Li-160C/3300 160A 03/1/3

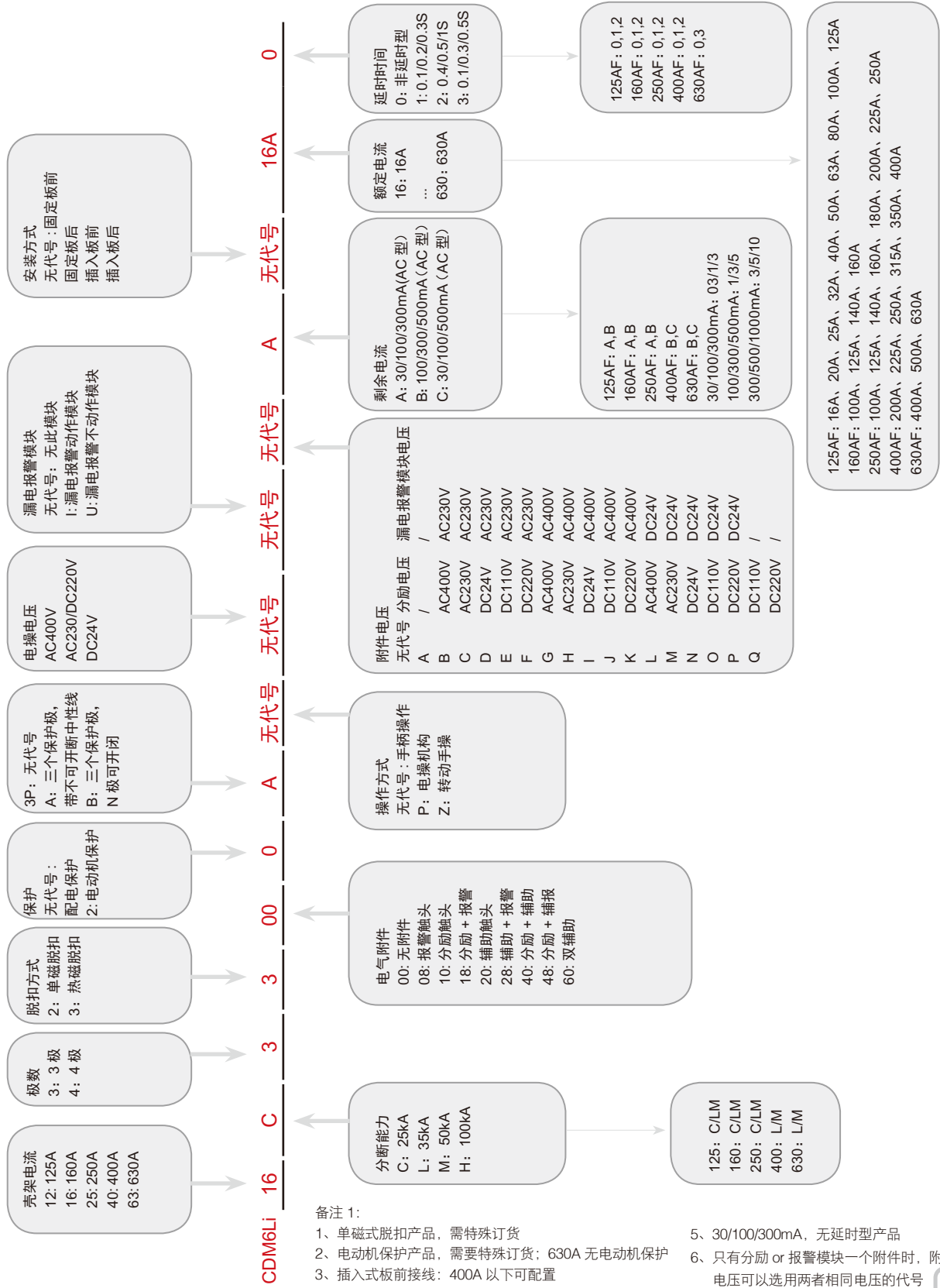

备注1:  
 1、单磁式脱扣产品，需特殊订货  
 2、电动机保护产品，需要特殊订货；630A无电动机保护  
 3、插入式板前接线：400A以下可配置  
 4、固定延时产品需特殊订货  
 5、30/100/300mA，无延时型产品  
 6、只有分励或报警模块一个附件时，附件电压可以选用两者相同电压的代号

附件选型, CDM6Li

CDM6Li	壳架电流	附件
	125	H1
	↓	↓
	125A 160A 250A 400A 630A	<p><b>单卖附件</b></p> <p>MX2: 分励脱扣器 AC230V MX3: 分励脱扣器 AC400V MX4: 分励脱扣器 DC24V OF1: 辅助触头 1K1B OF2: 辅助触头 2K2B AL: 报警触头 OF+SD: 辅报触头 C30: 3P 拓展端子 C40: 4P 拓展端子 IB3: 相间隔板 4片 IB4: 相间隔板 6片 MN: 欠压脱扣器 H1: 直接圆形手操 H2: 直接方形手操 HL1: 圆形延伸转动手操 HL2: 方形延伸转动手操 CD2: 交直流电操机构</p>

备注:

- 1、CD2 电操 电压类型: ① AC230V/DC220V ② AC400V ③ DC24V ④ AC/DC110V
- 2、MXMN 只能左侧安装;  
MN 电压规格: AC230V、AC400V; 订单备注电压规格;
- 3、AL/OF/OF+SD 分左侧安装和右侧安装, 400AL/OF+ SD 只能左侧安装。如无备注默认左侧安装。  
对于 3P、4PA 型漏电只能用于左侧安装、4P 漏电 B 型左右都可安装。
- 4、AL/OF/OF+SD/MX 分带引线和带端子, 如无备注默认为带引线, 带引线附件引线长度默认为 500mm。
- 5、630 内部附件 (AL、OF、MX、MN) 不提供单卖。

# 订货号

## 核心物料订货号

CDM6i-63AF 热磁式 配电保护

标准物料号	商品名称
M6i63L103300	CDM6i-63L/3300 10A
M6i63L163300	CDM6i-63L/3300 16A
M6i63L203300	CDM6i-63L/3300 20A
M6i63L253300	CDM6i-63L/3300 25A
M6i63L323300	CDM6i-63L/3300 32A
M6i63L403300	CDM6i-63L/3300 40A
M6i63L503300	CDM6i-63L/3300 50A
M6i63L633300	CDM6i-63L/3300 63A
M6i63M103300	CDM6i-63M/3300 10A
M6i63M163300	CDM6i-63M/3300 16A
M6i63M203300	CDM6i-63M/3300 20A
M6i63M253300	CDM6i-63M/3300 25A
M6i63M323300	CDM6i-63M/3300 32A
M6i63M403300	CDM6i-63M/3300 40A
M6i63M503300	CDM6i-63M/3300 50A
M6i63M633300	CDM6i-63M/3300 63A
M6i63L10A300	CDM6i-63L/4300A 10A
M6i63L16A300	CDM6i-63L/4300A 16A
M6i63L20A300	CDM6i-63L/4300A 20A
M6i63L25A300	CDM6i-63L/4300A 25A
M6i63L32A300	CDM6i-63L/4300A 32A
M6i63L40A300	CDM6i-63L/4300A 40A
M6i63L50A300	CDM6i-63L/4300A 50A
M6i63L63A300	CDM6i-63L/4300A 63A
M6i63L10B300	CDM6i-63L/4300B 10A
M6i63L16B300	CDM6i-63L/4300B 16A
M6i63L20B300	CDM6i-63L/4300B 20A
M6i63L25B300	CDM6i-63L/4300B 25A
M6i63L32B300	CDM6i-63L/4300B 32A
M6i63L40B300	CDM6i-63L/4300B 40A
M6i63L50B300	CDM6i-63L/4300B 50A
M6i63L63B300	CDM6i-63L/4300B 63A
M6i63M10A300	CDM6i-63M/4300A 10A
M6i63M16A300	CDM6i-63M/4300A 16A
M6i63M20A300	CDM6i-63M/4300A 20A
M6i63M25A300	CDM6i-63M/4300A 25A
M6i63M32A300	CDM6i-63M/4300A 32A
M6i63M40A300	CDM6i-63M/4300A 40A
M6i63M50A300	CDM6i-63M/4300A 50A
M6i63M63A300	CDM6i-63M/4300A 63A
M6i63M10B300	CDM6i-63M/4300B 10A
M6i63M16B300	CDM6i-63M/4300B 16A
M6i63M20B300	CDM6i-63M/4300B 20A
M6i63M25B300	CDM6i-63M/4300B 25A
M6i63M32B300	CDM6i-63M/4300B 32A
M6i63M40B300	CDM6i-63M/4300B 40A
M6i63M50B300	CDM6i-63M/4300B 50A
M6i63M63B300	CDM6i-63M/4300B 63A

# 订货号

CDM6i-100AF 热磁式 配电保护

标准物料号	商品名称
M6I100L103300	CDM6i-100L/3300 10A
M6I100L163300	CDM6i-100L/3300 16A
M6I100L203300	CDM6i-100L/3300 20A
M6I100L253300	CDM6i-100L/3300 25A
M6I100L323300	CDM6i-100L/3300 32A
M6I100L403300	CDM6i-100L/3300 40A
M6I100L503300	CDM6i-100L/3300 50A
M6I100L633300	CDM6i-100L/3300 63A
M6I100L803300	CDM6i-100L/3300 80A
M6I100L1003300	CDM6i-100L/3300 100A
M6I100M403300	CDM6i-100M/3300 40A
M6I100M503300	CDM6i-100M/3300 50A
M6I100M633300	CDM6i-100M/3300 63A
M6I100M803300	CDM6i-100M/3300 80A
M6I100M1003300	CDM6i-100M/3300 100A
M6I100L10A300	CDM6i-100L/4300A 10A
M6I100L16A300	CDM6i-100L/4300A 16A
M6I100L20A300	CDM6i-100L/4300A 20A
M6I100L25A300	CDM6i-100L/4300A 25A
M6I100L32A300	CDM6i-100L/4300A 32A
M6I100L40A300	CDM6i-100L/4300A 40A
M6I100L50A300	CDM6i-100L/4300A 50A
M6I100L63A300	CDM6i-100L/4300A 63A
M6I100L80A300	CDM6i-100L/4300A 80A
M6I100L100A300	CDM6i-100L/4300A 100A
M6I100L10B300	CDM6i-100L/4300B 10A
M6I100L16B300	CDM6i-100L/4300B 16A
M6I100L20B300	CDM6i-100L/4300B 20A
M6I100L25B300	CDM6i-100L/4300B 25A
M6I100L32B300	CDM6i-100L/4300B 32A
M6I100L40B300	CDM6i-100L/4300B 40A
M6I100L50B300	CDM6i-100L/4300B 50A
M6I100L63B300	CDM6i-100L/4300B 63A
M6I100L80B300	CDM6i-100L/4300B 80A
M6I100L100B300	CDM6i-100L/4300B 100A
M6I100M40A300	CDM6i-100M/4300A 40A
M6I100M50A300	CDM6i-100M/4300A 50A
M6I100M63A300	CDM6i-100M/4300A 63A
M6I100M80A300	CDM6i-100M/4300A 80A
M6I100M100A300	CDM6i-100M/4300A 100A
M6I100M40B300	CDM6i-100M/4300B 40A
M6I100M50B300	CDM6i-100M/4300B 50A
M6I100M63B300	CDM6i-100M/4300B 63A
M6I100M80B300	CDM6i-100M/4300B 80A
M6I100M100B300	CDM6i-100M/4300B 100A

# 订货号

## CDM6i-160AF 热磁式 配电保护

标准物料号	商品名称
M6I160L1003300	CDM6i-160L/3300 100A
M6I160L1253300	CDM6i-160L/3300 125A
M6I160L1403300	CDM6i-160L/3300 140A
M6I160L1603300	CDM6i-160L/3300 160A
M6I160L100A300	CDM6i-160L/4300A 100A
M6I160L125A300	CDM6i-160L/4300A 125A
M6I160L140A300	CDM6i-160L/4300A 140A
M6I160L160A300	CDM6i-160L/4300A 160A
M6I160L100B300	CDM6i-160L/4300B 100A
M6I160L125B300	CDM6i-160L/4300B 125A
M6I160L140B300	CDM6i-160L/4300B 140A
M6I160L160B300	CDM6i-160L/4300B 160A
M6I160M1003300	CDM6i-160M/3300 100A
M6I160M1253300	CDM6i-160M/3300 125A
M6I160M1403300	CDM6i-160M/3300 140A
M6I160M1603300	CDM6i-160M/3300 160A
M6I160M100A300	CDM6i-160M/4300A 100A
M6I160M125A300	CDM6i-160M/4300A 125A
M6I160M140A300	CDM6i-160M/4300A 140A
M6I160M160A300	CDM6i-160M/4300A 160A
M6I160M100B300	CDM6i-160M/4300B 100A
M6I160M125B300	CDM6i-160M/4300B 125A
M6I160M140B300	CDM6i-160M/4300B 140A
M6I160M160B300	CDM6i-160M/4300B 160A
M6I160S1253300	CDM6i-160S/3300 125A
M6I160S1403300	CDM6i-160S/3300 140A
M6I160S1603300	CDM6i-160S/3300 160A
M6I160S100A300	CDM6i-160S/4300A 100A
M6I160S125A300	CDM6i-160S/4300A 125A
M6I160S140A300	CDM6i-160S/4300A 140A
M6I160S160A300	CDM6i-160S/4300A 160A
M6I160S100B300	CDM6i-160S/4300B 100A
M6I160S125B300	CDM6i-160S/4300B 125A
M6I160S140B300	CDM6i-160S/4300B 140A
M6I160S160B300	CDM6i-160S/4300B 160A

# 订货号

CDM6i-250AF 热磁式 配电保护

标准物料号	商品名称
M6I250L1003300	CDM6i-250L/3300 100A
M6I250L1253300	CDM6i-250L/3300 125A
M6I250L1403300	CDM6i-250L/3300 140A
M6I250L1603300	CDM6i-250L/3300 160A
M6I250L1803300	CDM6i-250L/3300 180A
M6I250L2003300	CDM6i-250L/3300 200A
M6I250L2253300	CDM6i-250L/3300 225A
M6I250L2503300	CDM6i-250L/3300 250A
M6I250L100A300	CDM6i-250L/4300A 100A
M6I250L125A300	CDM6i-250L/4300A 125A
M6I250L140A300	CDM6i-250L/4300A 140A
M6I250L160A300	CDM6i-250L/4300A 160A
M6I250L180A300	CDM6i-250L/4300A 180A
M6I250L200A300	CDM6i-250L/4300A 200A
M6I250L225A300	CDM6i-250L/4300A 225A
M6I250L250A300	CDM6i-250L/4300A 250A
M6I250L100B300	CDM6i-250L/4300B 100A
M6I250L125B300	CDM6i-250L/4300B 125A
M6I250L140B300	CDM6i-250L/4300B 140A
M6I250L160B300	CDM6i-250L/4300B 160A
M6I250L180B300	CDM6i-250L/4300B 180A
M6I250L200B300	CDM6i-250L/4300B 200A
M6I250L225B300	CDM6i-250L/4300B 225A
M6I250L250B300	CDM6i-250L/4300B 250A
M6I250M1003300	CDM6i-250M/3300 100A
M6I250M1253300	CDM6i-250M/3300 125A
M6I250M1403300	CDM6i-250M/3300 140A
M6I250M1603300	CDM6i-250M/3300 160A
M6I250M1803300	CDM6i-250M/3300 180A
M6I250M2003300	CDM6i-250M/3300 200A
M6I250M2253300	CDM6i-250M/3300 225A
M6I250M2503300	CDM6i-250M/3300 250A
M6I250M100A300	CDM6i-250M/4300A 100A
M6I250M125A300	CDM6i-250M/4300A 125A
M6I250M140A300	CDM6i-250M/4300A 140A
M6I250M160A300	CDM6i-250M/4300A 160A
M6I250M180A300	CDM6i-250M/4300A 180A
M6I250M200A300	CDM6i-250M/4300A 200A
M6I250M225A300	CDM6i-250M/4300A 225A
M6I250M250A300	CDM6i-250M/4300A 250A
M6I250M100B300	CDM6i-250M/4300B 100A
M6I250M125B300	CDM6i-250M/4300B 125A
M6I250M140B300	CDM6i-250M/4300B 140A
M6I250M160B300	CDM6i-250M/4300B 160A
M6I250M180B300	CDM6i-250M/4300B 180A
M6I250M200B300	CDM6i-250M/4300B 200A
M6I250M225B300	CDM6i-250M/4300B 225A
M6I250M250B300	CDM6i-250M/4300B 250A

# 订货号

## CDM6i-250AF 热磁式 配电保护

标准物料号	商品名称
M6I250S1003300	CDM6i-250S/3300 100A
M6I250S1253300	CDM6i-250S/3300 125A
M6I250S1403300	CDM6i-250S/3300 140A
M6I250S1603300	CDM6i-250S/3300 160A
M6I250S1803300	CDM6i-250S/3300 180A
M6I250S2003300	CDM6i-250S/3300 200A
M6I250S2253300	CDM6i-250S/3300 225A
M6I250S2503300	CDM6i-250S/3300 250A
M6I250S100A300	CDM6i-250S/4300A 100A
M6I250S125A300	CDM6i-250S/4300A 125A
M6I250S140A300	CDM6i-250S/4300A 140A
M6I250S160A300	CDM6i-250S/4300A 160A
M6I250S180A300	CDM6i-250S/4300A 180A
M6I250S200A300	CDM6i-250S/4300A 200A
M6I250S225A300	CDM6i-250S/4300A 225A
M6I250S250A300	CDM6i-250S/4300A 250A
M6I250S100B300	CDM6i-250S/4300B 100A
M6I250S125B300	CDM6i-250S/4300B 125A
M6I250S140B300	CDM6i-250S/4300B 140A
M6I250S160B300	CDM6i-250S/4300B 160A
M6I250S180B300	CDM6i-250S/4300B 180A
M6I250S200B300	CDM6i-250S/4300B 200A
M6I250S225B300	CDM6i-250S/4300B 225A
M6I250S250B300	CDM6i-250S/4300B 250A

# 订货号

CDM6i-400AF 热磁式 配电保护

标准物料号	商品名称
M6I400L2003300	CDM6i-400L/3300 200A
M6I400L2253300	CDM6i-400L/3300 225A
M6I400L2503300	CDM6i-400L/3300 250A
M6I400L3153300	CDM6i-400L/3300 315A
M6I400L3503300	CDM6i-400L/3300 350A
M6I400L4003300	CDM6i-400L/3300 400A
M6I400L200A300	CDM6i-400L/4300A 200A
M6I400L225A300	CDM6i-400L/4300A 225A
M6I400L250A300	CDM6i-400L/4300A 250A
M6I400L315A300	CDM6i-400L/4300A 315A
M6I400L350A300	CDM6i-400L/4300A 350A
M6I400L400A300	CDM6i-400L/4300A 400A
M6I400L200B300	CDM6i-400L/4300B 200A
M6I400L225B300	CDM6i-400L/4300B 225A
M6I400L250B300	CDM6i-400L/4300B 250A
M6I400L315B300	CDM6i-400L/4300B 315A
M6I400L350B300	CDM6i-400L/4300B 350A
M6I400L400B300	CDM6i-400L/4300B 400A
M6I400M2003300	CDM6i-400M/3300 200A
M6I400M2253300	CDM6i-400M/3300 225A
M6I400M2503300	CDM6i-400M/3300 250A
M6I400M3153300	CDM6i-400M/3300 315A
M6I400M3503300	CDM6i-400M/3300 350A
M6I400M4003300	CDM6i-400M/3300 400A
M6I400M200A300	CDM6i-400M/4300A 200A
M6I400M225A300	CDM6i-400M/4300A 225A
M6I400M250A300	CDM6i-400M/4300A 250A
M6I400M315A300	CDM6i-400M/4300A 315A
M6I400M350A300	CDM6i-400M/4300A 350A
M6I400M400A300	CDM6i-400M/4300A 400A
M6I400M200B300	CDM6i-400M/4300B 200A
M6I400M225B300	CDM6i-400M/4300B 225A
M6I400M250B300	CDM6i-400M/4300B 250A
M6I400M315B300	CDM6i-400M/4300B 315A
M6I400M350B300	CDM6i-400M/4300B 350A
M6I400M400B300	CDM6i-400M/4300B 400A

# 订货号

## CDM6i-400AF 热磁式 配电保护

标准物料号	商品名称
M6I400H2003300	CDM6i-400H/3300 200A
M6I400H2253300	CDM6i-400H/3300 225A
M6I400H2503300	CDM6i-400H/3300 250A
M6I400H3153300	CDM6i-400H/3300 315A
M6I400H3503300	CDM6i-400H/3300 350A
M6I400H4003300	CDM6i-400H/3300 400A

## CDM6i-630AF 热磁式 配电保护

标准物料号	商品名称
M6I630L4003300	CDM6i-630L/3300 400A
M6I630L5003300	CDM6i-630L/3300 500A
M6I630L6303300	CDM6i-630L/3300 630A
M6I630L400A300	CDM6i-630L/4300A 400A
M6I630L500A300	CDM6i-630L/4300A 500A
M6I630L630A300	CDM6i-630L/4300A 630A
M6I630L400B300	CDM6i-630L/4300B 400A
M6I630L500B300	CDM6i-630L/4300B 500A
M6I630L630B300	CDM6i-630L/4300B 630A
M6I630M4003300	CDM6i-630M/3300 400A
M6I630M5003300	CDM6i-630M/3300 500A
M6I630M6303300	CDM6i-630M/3300 630A
M6I630M400A300	CDM6i-630M/4300A 400A
M6I630M500A300	CDM6i-630M/4300A 500A
M6I630M630A300	CDM6i-630M/4300A 630A
M6I630M400B300	CDM6i-630M/4300B 400A
M6I630M500B300	CDM6i-630M/4300B 500A
M6I630M630B300	CDM6i-630M/4300B 630A
M6I630H4003300	CDM6i-630H/3300 400A
M6I630H5003300	CDM6i-630H/3300 500A
M6I630H6303300	CDM6i-630H/3300 630A

# 订货号

CDM6i-800AF 热磁式 配电保护

标准物料号	商品名称
M6I800L6303300	CDM6i-800L/3300 630A
M6I800L7003300	CDM6i-800L/3300 700A
M6I800L8003300	CDM6i-800L/3300 800A
M6I800L630A300	CDM6i-800L/4300A 630A
M6I800L700A300	CDM6i-800L/4300A 700A
M6I800L800A300	CDM6i-800L/4300A 800A
M6I800L630B300	CDM6i-800L/4300B 630A
M6I800L700B300	CDM6i-800L/4300B 700A
M6I800L800B300	CDM6i-800L/4300B 800A
M6I800M6303300	CDM6i-800M/3300 630A
M6I800M7003300	CDM6i-800M/3300 700A
M6I800M8003300	CDM6i-800M/3300 800A
M6I800M630A300	CDM6i-800M/4300A 630A
M6I800M700A300	CDM6i-800M/4300A 700A
M6I800M800A300	CDM6i-800M/4300A 800A
M6I800M630B300	CDM6i-800M/4300B 630A
M6I800M700B300	CDM6i-800M/4300B 700A
M6I800M800B300	CDM6i-800M/4300B 800A
M6I800H6303300	CDM6i-800H/3300 630A
M6I800H7003300	CDM6i-800H/3300 700A
M6I800H8003300	CDM6i-800H/3300 800A

# 订货号

## CDM6Li-125AF 热磁式 配电保护

标准物料号	商品名称
M6L112C016A3000A0	CDM6Li-125C/4300A 16A 03/1/3
M6L112C020A3000A0	CDM6Li-125C/4300A 20A 03/1/3
M6L112C025A3000A0	CDM6Li-125C/4300A 25A 03/1/3
M6L112C032A3000A0	CDM6Li-125C/4300A 32A 03/1/3
M6L112C040A3000A0	CDM6Li-125C/4300A 40A 03/1/3
M6L112C050A3000A0	CDM6Li-125C/4300A 50A 03/1/3
M6L112C063A3000A0	CDM6Li-125C/4300A 63A 03/1/3
M6L112C080A3000A0	CDM6Li-125C/4300A 80A 03/1/3
M6L112C100A3000A0	CDM6Li-125C/4300A 100A 03/1/3
M6L112C125A3000A0	CDM6Li-125C/4300A 125A 03/1/3
M6L112L016A3000A0	CDM6Li-125L/4300A 16A 03/1/3
M6L112L020A3000A0	CDM6Li-125L/4300A 20A 03/1/3
M6L112L025A3000A0	CDM6Li-125L/4300A 25A 03/1/3
M6L112L032A3000A0	CDM6Li-125L/4300A 32A 03/1/3
M6L112L040A3000A0	CDM6Li-125L/4300A 40A 03/1/3
M6L112L050A3000A0	CDM6Li-125L/4300A 50A 03/1/3
M6L112L063A3000A0	CDM6Li-125L/4300A 63A 03/1/3
M6L112L080A3000A0	CDM6Li-125L/4300A 80A 03/1/3
M6L112L100A3000A0	CDM6Li-125L/4300A 100A 03/1/3
M6L112L125A3000A0	CDM6Li-125L/4300A 125A 03/1/3
M6L112M016A3000A0	CDM6Li-125M/4300A 16A 03/1/3
M6L112M020A3000A0	CDM6Li-125M/4300A 20A 03/1/3
M6L112M025A3000A0	CDM6Li-125M/4300A 25A 03/1/3
M6L112M032A3000A0	CDM6Li-125M/4300A 32A 03/1/3
M6L112M040A3000A0	CDM6Li-125M/4300A 40A 03/1/3
M6L112M050A3000A0	CDM6Li-125M/4300A 50A 03/1/3
M6L112M063A3000A0	CDM6Li-125M/4300A 63A 03/1/3
M6L112M080A3000A0	CDM6Li-125M/4300A 80A 03/1/3
M6L112M100A3000A0	CDM6Li-125M/4300A 100A 03/1/3
M6L112M125A3000A0	CDM6Li-125M/4300A 125A 03/1/3

## CDM6Li-160AF 热磁式 配电保护

标准物料号	商品名称
M6L116C100A3000A0	CDM6Li-160C/4300A 100A 03/1/3
M6L116C125A3000A0	CDM6Li-160C/4300A 125A 03/1/3
M6L116C140A3000A0	CDM6Li-160C/4300A 140A 03/1/3
M6L116C160A3000A0	CDM6Li-160C/4300A 160A 03/1/3
M6L116L100A3000A0	CDM6Li-160L/4300A 100A 03/1/3
M6L116L125A3000A0	CDM6Li-160L/4300A 125A 03/1/3
M6L116L140A3000A0	CDM6Li-160L/4300A 140A 03/1/3
M6L116L160A3000A0	CDM6Li-160L/4300A 160A 03/1/3
M6L116M100A3000A0	CDM6Li-160M/4300A 100A 03/1/3
M6L116M125A3000A0	CDM6Li-160M/4300A 125A 03/1/3
M6L116M140A3000A0	CDM6Li-160M/4300A 140A 03/1/3
M6L116M160A3000A0	CDM6Li-160M/4300A 160A 03/1/3

# 订货号

CDM6Li-250AF 热磁式 配电保护

标准物料号	商品名称
M6LI25C100A3000A0	CDM6Li-250C/4300A 100A 03/1/3
M6LI25C125A3000A0	CDM6Li-250C/4300A 125A 03/1/3
M6LI25C140A3000A0	CDM6Li-250C/4300A 140A 03/1/3
M6LI25C160A3000A0	CDM6Li-250C/4300A 160A 03/1/3
M6LI25C180A3000A0	CDM6Li-250C/4300A 180A 03/1/3
M6LI25C200A3000A0	CDM6Li-250C/4300A 200A 03/1/3
M6LI25C225A3000A0	CDM6Li-250C/4300A 225A 03/1/3
M6LI25C250A3000A0	CDM6Li-250C/4300A 250A 03/1/3
M6LI25L100A3000A0	CDM6Li-250L/4300A 100A 03/1/3
M6LI25L125A3000A0	CDM6Li-250L/4300A 125A 03/1/3
M6LI25L140A3000A0	CDM6Li-250L/4300A 140A 03/1/3
M6LI25L160A3000A0	CDM6Li-250L/4300A 160A 03/1/3
M6LI25L180A3000A0	CDM6Li-250L/4300A 180A 03/1/3
M6LI25L200A3000A0	CDM6Li-250L/4300A 200A 03/1/3
M6LI25L225A3000A0	CDM6Li-250L/4300A 225A 03/1/3
M6LI25L250A3000A0	CDM6Li-250L/4300A 250A 03/1/3
M6LI25M100A3000A0	CDM6Li-250M/4300A 100A 03/1/3
M6LI25M125A3000A0	CDM6Li-250M/4300A 125A 03/1/3
M6LI25M140A3000A0	CDM6Li-250M/4300A 140A 03/1/3
M6LI25M160A3000A0	CDM6Li-250M/4300A 160A 03/1/3
M6LI25M180A3000A0	CDM6Li-250M/4300A 180A 03/1/3
M6LI25M200A3000A0	CDM6Li-250M/4300A 200A 03/1/3
M6LI25M225A3000A0	CDM6Li-250M/4300A 225A 03/1/3
M6LI25M250A3000A0	CDM6Li-250M/4300A 250A 03/1/3

# 订货号

## CDM6Li-400AF 热磁式 配电保护

标准物料号	商品名称
M6Li40L200A3000B0	CDM6Li-400L/4300A 200A 1/3/5
M6Li40L225A3000B0	CDM6Li-400L/4300A 225A 1/3/5
M6Li40L250A3000B0	CDM6Li-400L/4300A 250A 1/3/5
M6Li40L315A3000B0	CDM6Li-400L/4300A 315A 1/3/5
M6Li40L350A3000B0	CDM6Li-400L/4300A 350A 1/3/5
M6Li40L400A3000B0	CDM6Li-400L/4300A 400A 1/3/5
M6Li40M200A3000B0	CDM6Li-400M/4300A 200A 1/3/5
M6Li40M225A3000B0	CDM6Li-400M/4300A 225A 1/3/5
M6Li40M250A3000B0	CDM6Li-400M/4300A 250A 1/3/5
M6Li40M315A3000B0	CDM6Li-400M/4300A 315A 1/3/5
M6Li40M350A3000B0	CDM6Li-400M/4300A 350A 1/3/5
M6Li40M400A3000B0	CDM6Li-400M/4300A 400A 1/3/5

## CDM6Li-630AF 热磁式 配电保护

标准物料号	商品名称
M6Li63L400A3000C3	CDM6Li-630L/4300A 400A 3/5/10 延 3
M6Li63L500A3000C3	CDM6Li-630L/4300A 500A 3/5/10 延 3
M6Li63L630A3000C3	CDM6Li-630L/4300A 630A 3/5/10 延 3
M6Li63M400A3000C3	CDM6Li-630M/4300A 400A 3/5/10 延 3
M6Li63M500A3000C3	CDM6Li-630M/4300A 500A 3/5/10 延 3
M6Li63M630A3000C3	CDM6Li-630M/4300A 630A 3/5/10 延 3











更多产品信息，请点击下方链接。

<https://www.delixi-electric.com/skdlq1/6490.htm>

浙江省乐清市柳市镇德力西高科技工业园区

电话: (86-577)6177 8888  
传真: (86-577)6177 8000  
客服热线: 400-826-8008  
邮编: 325604

Delixi High-Tech Industry Park, Liushi,  
Yueqing, Zhejiang, P.R.China

Tel: (86-577)6177 8888  
Fax: (86-577)6177 8000  
Hotline: 400-826-8008  
P/C: 325604

官方网站 [www.delixi-electric.com](http://www.delixi-electric.com)  
官方微博 <http://e.weibo.com/delixi2008>



微信订阅号

若您对我们的产品有任何意见或建议, 请致信 [de.mkt@delixi-electric.com](mailto:de.mkt@delixi-electric.com)

### 京津冀区域

#### ■ 北京办事处

地址: 北京市丰台区枫竹苑一区(未来假日花园) 18-10  
邮编: 100076  
电话: 010-87576990  
传真: 010-87576991

#### ■ 石家庄办事处

地址: 河北省石家庄市裕华区体育南大街联创壹号25B06  
邮编: 050011  
电话: 0311-85378322  
传真: 0311-85378322

#### ■ 天津办事处

地址: 天津市西青区中北镇中北大道南侧假日风景花园62-2-801  
邮编: 300100  
电话: 022-87801980  
传真: 022-87801980

### 东北区域

#### ■ 沈阳办事处

地址: 辽宁省沈阳市于洪区细河南路碧桂园银河城钻石郡148-3  
邮编: 110000  
电话: 024-23342957  
传真: 024-23342477

#### ■ 长春办公点

地址: 吉林省长春市二道区东盛大街与荣光路交汇力旺东玺台  
B座908号  
邮编: 130031

#### ■ 哈尔滨办公点

地址: 哈尔滨南岗区闽江路75号华鸿国际中心小区3栋1单元32层  
8号  
邮编: 150050

### 豫晋冀区域

#### ■ 郑州办事处

地址: 河南郑州金水区青年路145号6号楼17层1706号  
邮编: 450000  
电话: 0371-68091000

#### ■ 太原办公点

地址: 山西省太原市万柏林区南内环桥西万水澜庭2号楼2单元17A01  
邮编: 030024  
电话: 0351-6591900  
传真: 0351-6591900

### 鄂皖湘区域

#### ■ 武汉办事处

地址: 湖北武汉市江汉区新华路186号福星国际商会大厦2516、  
2517室  
邮编: 430000  
电话: 027-85512405  
传真: 027-85696016

#### ■ 合肥办事处

地址: 安徽省合肥市瑶海区长江大道东岗南国贸C座901室  
邮编: 230000

#### ■ 长沙办公点

地址: 湖南省长沙市湖南区车站北路70号万象新天5号楼2709室  
邮编: 410000

### 西部区域

#### ■ 西安办事处

地址: 陕西西安市莲湖区大庆路3号蔚蓝国际A705  
邮编: 710082  
电话: 029-88611982  
传真: 029-88610883

#### ■ 成都办事处

地址: 成都市金牛区人民北路二段118号金牛万达广场甲级C座  
16楼1603号  
邮编: 610000  
电话: 028-87711123  
传真: 0577-61778197

#### ■ 乌鲁木齐办公点

地址: 新疆乌鲁木齐市米东区米东南路红光雅居D区6号楼3单元  
602室  
邮编: 830000

#### ■ 贵阳办公点

地址: 贵州省贵阳市观山湖区万科理想城B2栋1812室

#### ■ 昆明办公点

地址: 云南省昆明市官渡区金马街道办事处十里社区居民委会  
双羊街168号榭荷花园1期3幢1单元802号  
邮编: 650000  
电话: 0871-63541918  
传真: 0871-63541918

#### ■ 重庆办公点

地址: 重庆市九龙坡区石桥铺街道荟祥汇A-16-48  
邮编: 400039  
电话: 023-68882868  
传真: 023-68882868

#### ■ 兰州办公点

地址: 兰州市城关区瑞德摩尔万国港E座2208  
邮编: 730020  
电话: 15379031522

### 华东区域

#### ■ 南京办事处

地址: 南京市建邺区白龙江东街22号艺树家工场13楼1306室  
邮编: 210000  
电话: 025-84573166

#### ■ 无锡办公点

地址: 江苏省无锡市清扬路118号世金中心44楼4436室  
邮编: 214000

#### ■ 青岛办公点

地址: 山东省青岛市城阳区高新区宝源路780号联东U谷德力西大  
楼四楼  
邮编: 266000

#### ■ 济南办公点

地址: 山东省济南市历下区工业南路55号未来城商务中心13#楼  
608室  
邮编: 250000  
电话: 0531-85897007  
传真: 0531-85897006

### 东南区域

#### ■ 广州办事处

地址: 广州市荔湾区南岸路63号城启大厦1905室  
邮编: 510160  
电话: 020-81272152  
传真: 020-81272952

#### ■ 温州办公点

地址: 浙江省乐清市柳市镇德力西高科技工业园销售大厅三楼  
邮编: 325604  
电话: 0577-61778888-7017  
传真: 0577-62721500

#### ■ 杭州办公点

地址: 杭州市江干区蓝桥景苑11幢2单元1002室  
邮编: 310016

#### ■ 南昌办公点

地址: 江西南昌市西湖区广场东路恒茂国际华城23幢2907  
邮编: 330002  
电话: 0791-86112385  
传真: 0791-86112385

#### ■ 福州办公点

地址: 福建省福州市台江区鳌港路万科金融港3号楼1127号  
邮编: 350024

#### ■ 南宁办公点

地址: 广西南宁市西乡塘区科园大道33号盛世龙腾8座2单元1903号  
1905号  
邮编: 530003  
电话: 0771-3824681  
传真: 0771-3824681

#### ■ 深圳办公点

地址: 深圳市龙华新区民丰路1号碧水龙庭7栋4单元14D  
邮编: 518109

■ 石家庄物流  
地址: 河北省石家庄市元氏县殷村  
石武铁路东国达物流院内  
电话: 13889120586  
15511437257/15511431257

■ 辽宁物流  
地址: 辽宁省沈阳市苏家屯区机场路  
1011号 万纬沈阳空港物流园 2号库中门  
电话: 13889237657  
024-31489425

■ 陕西物流  
地址: 陕西省西安市六村堡丰产路西段  
陕西西储物流园南区B1号德力西仓库  
电话: 15739583903  
029-89304470

■ 山东物流  
地址: 山东省临沂市经济技术开发区  
翔宇路23号华派克物流园  
电话: 13969116770  
0539-7702688

■ 重庆物流  
地址: 重庆市江津区塔子坝工业园B区  
重庆西部诚通物流有限公司5号库  
电话: 18602385221  
023-47618911/47618766

■ 成都物流  
地址: 四川省成都市青白江区城厢镇  
德汇路9号 吉嘉速物流园 4-5号  
电话: 13981885571  
028-83616008

■ 广东物流  
地址: 广东省佛山市南海区里水镇  
怡和二路银裕木业制品厂直入100米  
电话: 13609795170  
0757-85129821

■ 新疆物流  
地址: 乌鲁木齐市友谊路230号  
(新疆诚通国际物流园)  
电话: 18290622080  
0991-3725796

■ 河南物流  
地址: 河南省郑州市经济开发区国际  
物流园区启航路宇培物流园南排  
W4-A区4B 58-61号德力西仓库  
电话: 15516420406  
0371-62030378

■ 湖北物流  
地址: 武汉市东西湖区临空港大道  
23号捷利物流园3号库  
电话: 13871585309  
027-83088390

■ 温州物流  
地址: 浙江省乐清市柳市镇德力西  
高科技工业园  
电话: 13958737223  
0577-61778037

■ 芜湖物流  
地址: 芜湖市芜湖县新芜经济开发区  
朝阳路德力西物流中心  
电话: 15255356767  
0553-8717888-5211